

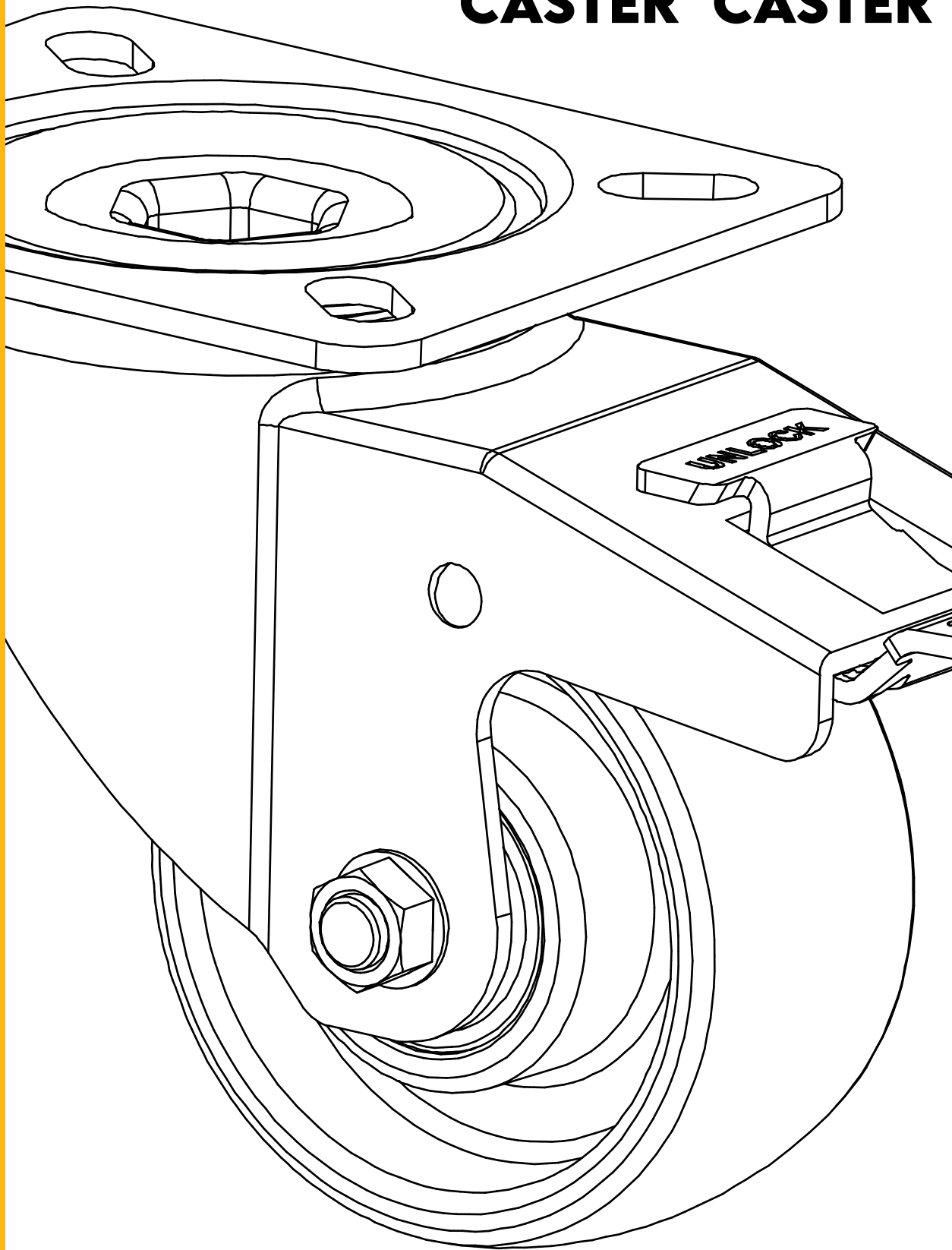

**KENDY
CASTER**

**ARI
CASTER**



MADE IN THAILAND

CASTER & WHEEL

CATALOG



KENDY **ARI**
CASTER **CASTER**



บริษัท ว่องอารีย์ คาสเตอร์ อินเตอร์เนชั่นแนล จำกัด

กว่า 40 ปีในด้านการผลิตลูกล้อ ทำให้เรามีประสบการณ์ในด้านการผลิตลูกล้อประเภทต่างๆ ด้วยวิธีการผลิตที่ได้มาตรฐาน ทำให้คุณภาพสินค้าของเรา ได้รับการยอมรับทั้งในประเทศและต่างประเทศ และมีการส่งออกสินค้าไปในประเทศต่างๆ มากกว่า 10 ประเทศ

นอกจากนี้เรายังผลิตชิ้นงานทั้ง เหล็ก พลาสติก และงานรูปแบบอื่น ได้ตามความต้องการ และยังสามารถผลิตลูกล้อเฉพาะแบบ หรืองานลักษณะอื่นได้อีกด้วย



ความหลากหลายของสินค้า

ด้วยพื้นผิวมีความหลากหลาย ทำให้สินค้าของเรามีวัสดุในการผลิตหลายแบบไปด้วย โดยลูกล้อของเรามีทั้ง

- ยาง
- ไนลอน
- ยูรีเทน
- ทีพีอี
- เหล็ก

และนอกจากนั้นยังสามารถทำลูกล้อตามแบบที่ต้องการได้

คุณภาพของสินค้า

เพื่อให้สินค้าที่ส่งไปถึงมือลูกค้า ได้รับคุณภาพที่ดี เรามีการตรวจสอบคุณภาพในทุกขั้นตอน ตั้งแต่ต้นทางในการผลิต จนถึงก่อนบรรจุ เพื่อให้แน่ใจว่าสินค้าของเราได้มีคุณภาพที่ดีอยู่เสมอ

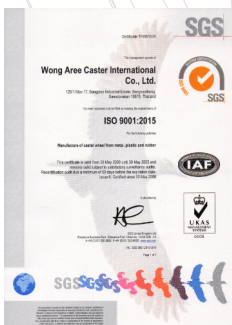

การรับรองคุณภาพ

เพื่อให้ได้คุณภาพในกระบวนการผลิต เราได้ทำการขอรับรองระบบคุณภาพ ISO9001 มาตั้งแต่ปี 2551 และได้รับต่อเนื่องมาจนถึงเวอร์ชันล่าสุด

สารบัญ

Content

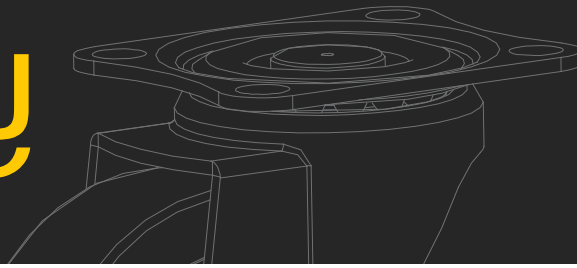

**KENDY
CASTER**



**ARI
CASTER**

SERIES **230** ล้องานเฟอร์นิเจอร์ Furniture Caster

ล้อพีวีซีกลม
PVC Ball Wheel 4

SERIES **510** ล้ออุตสาหกรรมขนาดเล็ก Light Industrial Caster

ล้อไนลอน
Nylon Wheel 11

SERIES **860** ล้ออุตสาหกรรมเบา Light Industrial Caster

ล้อยางแกนไนลอน
Rubber-Nylon Wheel 12

ล้อทีพีอี
TPE Wheel 13

ล้อไนลอน
Nylon Wheel 14

ล้อพีพี
PolyPropylene Wheel 15

ล้อยูรีเทนแกนไนลอน
PolyUrethane-Nylon Wheel 16

ล้อยูรีเทนแกนเหล็ก
PolyUrethane-Cast Iron Wheel 17

ล้ออีวีเอ
EVA Wheel 18

ล้อเหล็กหล่อ
Cast Iron Wheel 19

SERIES **870** ล้อฮาาสแตนเลส Stainless Housing Caster

ล้อไนลอน
Nylon Wheel 28

ล้อทีพีอี
TPE Wheel 28

SERIES **910** ล้ออุตสาหกรรมหนักพิเศษ Extra Heavy Duty Caster

ล้อยางแกนเหล็ก
Rubber-Cast Iron Wheel 31

ล้อไนลอน
Nylon Wheel 31

ล้อยูรีเทนแกนเหล็ก
PolyUrethane-Cast Iron Wheel 32

ล้อเหล็กหล่อ
Cast Iron Wheel 32

SERIES **HL** ล้องานแฮนด์ลิฟท์/รถลาก Handlift Wheel

ล้อยูรีเทนแกนเหล็ก
PolyUrethane-Cast Iron Wheel 35

SERIES **420** ล้องานทั่วไป General Caster

ล้อพีวีซี
PVC Wheel 5

ล้อไนลอน
Nylon Wheel 6

ล้อยางกระแทะ
Rubber Wheel 7

ล้อยางทีพีอี
TPE Wheel 8

ล้ออีวีเอ
EVA Wheel 9

ล้อเหล็ก
Cast Iron Wheel 10

SERIES **870** ล้ออุตสาหกรรม Industrial Caster

ล้อยางแกนไนลอน
Rubber-Nylon Wheel 20

ล้อทีพีอี
TPE Wheel 21

ล้อไนลอน
Nylon Wheel 22

ล้อพีพี
PolyPropylene Wheel 23

ล้อยูรีเทนแกนไนลอน
PolyUrethane-Nylon Wheel 24

ล้อยูรีเทนแกนเหล็ก
PolyUrethane-Cast Iron Wheel 25

ล้ออีวีเอ
EVA Wheel 26

ล้อเหล็กหล่อ
Cast Iron Wheel 27

SERIES **900** ล้ออุตสาหกรรมหนัก Heavy Duty Caster

ล้อยางแกนเหล็ก
Rubber-Cast Iron Wheel 29

ล้อไนลอน
Nylon Wheel 29

ล้อยูรีเทนแกนเหล็ก
PolyUrethane-Cast Iron Wheel 30

ล้อเหล็กหล่อ
Cast Iron Wheel 30

SERIES **920** ล้ออุตสาหกรรมหนักพิเศษ (Thrust Ball Bearing) (ลูกปืนกันรุน) Extra Heavy Duty Caster

ล้อยางแกนเหล็ก
Rubber-Cast Iron Wheel 33

ล้อไนลอน
Nylon Wheel 33

ล้อยูรีเทนแกนเหล็ก
PolyUrethane-Cast Iron Wheel 34

ล้อเหล็กหล่อ
Cast Iron Wheel 34

ประเภทล้อ

Wheel TYPE

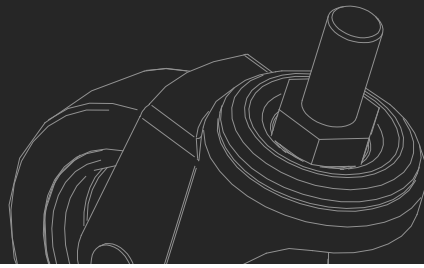

**KENDY
CASTER**



**ARI
CASTER**

ภาพล้อ Wheel Picture	รหัสล้อ Wheel Code	ตัวหุ้มล้อ Wheel Tread	แกนกลางล้อ Wheel Center	ระบบลูกปืน Bearing	ขนาดล้อ Wheel Size		การรับน้ำหนัก กก./ลูก Load Capacity Kgs./Wheel	รุ่นที่สามารถใช้งานได้ Product Type to use
					นิ้ว (inch)	มิล (mm)		
	VBP	พีวีซี PVC	พีวีซี PVC	บุพลาสติก Bushing	2	50	30	Series 230
	PVN	พีวีซี PVC	พีวีซี PVC	บุพลาสติก Bushing	2-3	50-75	30-40	Series 420
	RTP	ยาง Rubber	เหล็กขึ้นรูป Pressed Steel	บุพลาสติก Bushing	2.5-5	65-125	30-60	Series 420
	RNB	ยาง Rubber	ไนลอน Nylon	ลูกปืนตลับ Precision Ball Bearing	3-8	80-200	70-300	Series 860 Series 870
	RXB	ยาง Rubber	เหล็กหล่อ Cast Iron	ลูกปืนตลับ Precision Ball Bearing	4-12	100-300	300-1,000	Series 900 Series 910 Series 920
	NAN	ไนลอน Nylon	ไนลอน Nylon	ไม่มี Bore Hole	1.5-3	30-75	30-50	Series 420
	NWN	ไนลอน Nylon	ไนลอน Nylon	ไม่มี Bore Hole	2	50	30-50	Series 510
	NWB	ไนลอน Nylon	ไนลอน Nylon	ลูกปืนตลับ Precision Ball Bearing	2	50	30-50	Series 510
	NHB	ไนลอน Nylon	ไนลอน Nylon	ลูกปืนตลับ Precision Ball Bearing	3-8	80-200	100-350	Series 860 Series 870
	NHN	ไนลอน Nylon	ไนลอน Nylon	ไม่มี Bore Hole	3-5	80-125	100-160	Series 860 Series 870 Series 870
	NXB	ไนลอน Nylon	ไนลอน Nylon	ลูกปืนตลับ Precision Ball Bearing	4-8	100-200	500-800	Series 900 Series 910 Series 920
	TPN	ทีพีอี Thermoplastic Elastomer	ทีพีพี PolyPropylene	ไม่มี Bore Hole	2-4	50-75	30-50	Series 420
	TNB	ทีพีอี Thermoplastic Elastomer	ทีพีพี PolyPropylene	ลูกปืนตลับ Precision Ball Bearing	3-5	80-125	100-160	Series 860 Series 870 Series 870
	EVN	อีวีเอ EVA	ทีพีพี PolyPropylene	ไม่มี Bore Hole	2-4	50-75	30-50	Series 420
	EPB	อีวีเอ EVA	ทีพีพี PolyPropylene	ลูกปืนตลับ Precision Ball Bearing	3-5	80-125	100-160	Series 860 Series 870 Series 870
	PPB	ทีพีพี PolyPropylene	ทีพีพี PolyPropylene	ลูกปืนตลับ Precision Ball Bearing	3-5	80-125	70-110	Series 860 Series 870
	PNB	ยูรีเทน PolyUrethane	ไนลอน Nylon	ลูกปืนตลับ Precision Ball Bearing	3-5	80-125	80-130	Series 860 Series 870
	PHB	ยูรีเทน PolyUrethane	เหล็กหล่อ Cast Iron	ลูกปืนตลับ Precision Ball Bearing	3-8	80-200	100-350	Series 860 Series 870
	PXB	ยูรีเทน PolyUrethane	เหล็กหล่อ Cast Iron	ลูกปืนตลับ Precision Ball Bearing	4-8	100-200	500-1,200	Series 900 Series 910 Series 920
	IAN	เหล็กหล่อ Cast Iron	เหล็กหล่อ Cast Iron	ไม่มี Bore Hole	1.5-3	40-75	30-60	Series 420
	IHI	เหล็กหล่อ Cast Iron	เหล็กหล่อ Cast Iron	ไม่มี Bore Hole	3-5	80-125	100-200	Series 860 Series 870
	IXB	เหล็กหล่อ Cast Iron	เหล็กหล่อ Cast Iron	ลูกปืนตลับ Precision Ball Bearing	4-8	100-200	500-1,200	Series 900 Series 910 Series 920



หน้าสัมผัสล้อ
Tread

พีวีซี
PVC

แกนล้อ
Wheel

พีวีซี
PVC

ลูกปืน
Bearing

บุชไนลอน
Nylon Bushing

การรับน้ำหนัก
Load Capacity

30

กิโลกรัมต่อลูก
Kilogram per Wheel



VBP ล้อพีวีซีกลม PVC Ball Wheel

ล้อพีวีซีกลม / ขาซิงค์(โครเมียม) / แป้นหมุนและเบรก PVC Ball Wheel / Zinc(Chrome) Housing / Swivel Plate and Break

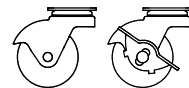

นิ้ว (Inch)	มิล (mm)	มิล (mm)	มิล (mm)	มิล (mm)	มิล (mm)	มิล (mm)	มิล (mm)	กิโลกรัม/ลูก Kgs./Pcs.
2	50	45	65	48	40 × 40	29 × 29	6	30

*** สินค้าในภาพเป็นล้อขนาด 2 นิ้ว (The product in the picture is wheel size 50 mm)

K230ZGVBP
K230CGVBP

K233ZGVBP
K233CGVBP

ล้อพีวีซีกลม / ขาซิงค์(โครเมียม) / แกนเกลียวและเบรก PVC Ball Wheel / Zinc(Chrome) Housing / Threaded Stem and Break

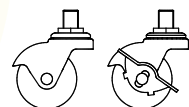

นิ้ว (Inch)	มิล (mm)	มิล (mm)	มิล (mm)	มิล (mm)	มิล (mm)	นิ้ว (Inch)	มิล (mm)	กิโลกรัม/ลูก Kgs./Pcs.
2	50	45	67	48	15	1/2 NF	21	30

*** สินค้าในภาพเป็นล้อขนาด 2 นิ้ว (The product in the picture is wheel size 50 mm)

K230ZAVBP
K230CAVBP

K233ZAVBP
K233CAVBP

KENDY
CASTER



หน้าสัมผัสล้อ
Tread

พีวีซี
PVC

แกนล้อ
Wheel

พีวีซี
PVC

ลูกปืน
Bearing

บุชไนลอน
Nylon Bushing

การรับน้ำหนัก
Load Capacity

30 - 40

กิโลกรัมต่อลูก
Kilogram per Wheel



PVN ล้อพีวีซี PVC Wheel



K420ZGPVN
K420CGPVN



K423ZGPVN
K423CGPVN

ล้อพีวีซี / ขาชุบซิงค์(โครเมียม) / แป้นหมุนและเบรก PVC Wheel / Zinc(Chrome) Housing / Swivel Plate and Break

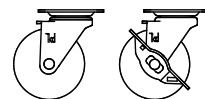

นิ้ว (Inch)	มิล (mm)	มิล (mm)	มิล (mm)	มิล (mm)	มิล (mm)	มิล (mm)	มิล (mm)	กิโลกรัม/ลูก Kgs./Pcs.
2	50	23	65	44	60 × 48	46 × 34	6.5	30
2.5	65	23	82	52	60 × 48	46 × 34	6.5	35
3	75	23	94	65	60 × 48	46 × 34	6.5	40

*** สินค้าในภาพเป็นล้อขนาด 2.5 นิ้ว (The product in the picture is wheel size 65 mm)



K420ZRPVN
K420CRPVN

ล้อพีวีซี / ขาชุบซิงค์(โครเมียม) / แป้นตาย PVC Wheel / Zinc(Chrome) Housing / Fixed Plate



นิ้ว (Inch)	มิล (mm)	มิล (mm)	มิล (mm)	มิล (mm)	มิล (mm)	มิล (mm)	กิโลกรัม/ลูก Kgs./Pcs.
2	50	23	65	58 × 40	45 × 25	6.5	30
2.5	65	23	82	70 × 46	54 × 28	6.5	35
3	75	23	94	70 × 46	54 × 28	6.5	40

*** สินค้าในภาพเป็นล้อขนาด 2.5 นิ้ว (The product in the picture is wheel size 65 mm)



K420ZAPVN
K420CAPVN



K423ZAPVN
K423CAPVN

ล้อพีวีซี / ขาชุบซิงค์(โครเมียม) / แกนเกลียวและเบรก PVC Wheel / Zinc(Chrome) Housing / Threaded Stem and Break

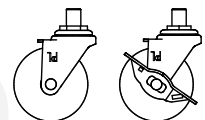

นิ้ว (Inch)	มิล (mm)	มิล (mm)	มิล (mm)	มิล (mm)	มิล (mm)	นิ้ว (Inch)	มิล (mm)	กิโลกรัม/ลูก Kgs./Pcs.
2	50	23	67	44	15	1/2 NF	21	30
2.5	65	23	84	52	15	1/2 NF	21	35
3	75	23	99	65	25	1/2 NF	21	40

*** สินค้าในภาพเป็นล้อขนาด 2.5 นิ้ว (The product in the picture is wheel size 65 mm)



หน้าสัมผัสล้อ
Tread

ไนลอน
Nylon

แกนล้อ
Wheel

ไนลอน
Nylon

ลูกปืน
Bearing

ไม่มี
Bore Hole

การรับน้ำหนัก
Load Capacity

30 - 50

กิโลกรัมต่อลูก
Kilogram per Wheel



NAN ล้อไนลอน Nylon Wheel



K420ZGNAN
K420CGNAN

K423ZGNAN
K423CGNAN

ล้อไนลอน / ขาบูบซิงค์(โครเมียม) / แป้นหมุนและเบรก Nylon Wheel / Zinc(Chrome) Housing / Swivel Plate and Break

นิ้ว (Inch)	มิล (mm)	มิล (mm)	มิล (mm)	มิล (mm)	มิล (mm)	มิล (mm)	มิล (mm)	มิล (mm)	กิโลกรัม/ลูก Kgs./Pcs.
1.5	40	23	56	38	60 × 48	46 × 34	6.5	30	
2	50	23	65	44	60 × 48	46 × 34	6.5	40	
2.5	65	23	82	52	60 × 48	46 × 34	6.5	45	
3	75	23	94	65	60 × 48	46 × 34	6.5	50	

*** สินค้าในภาพเป็นล้อขนาด 2.5 นิ้ว (The product in the picture is wheel size 65 mm)

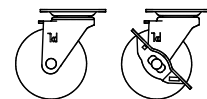

K420ZRNAN
K420CRNAN

ล้อไนลอน / ขาบูบซิงค์(โครเมียม) / แป้นตาย Nylon Wheel / Zinc(Chrome) Housing / Fixed Plate

นิ้ว (Inch)	มิล (mm)	มิล (mm)	มิล (mm)	มิล (mm)	มิล (mm)	มิล (mm)	มิล (mm)	กิโลกรัม/ลูก Kgs./Pcs.
1.5	40	23	56		46 × 30	36 × 15	5.5	30
2	50	23	65		58 × 40	45 × 25	6.5	40
2.5	65	23	82		70 × 46	54 × 28	6.5	45
3	75	23	94		70 × 46	54 × 28	6.5	50

*** สินค้าในภาพเป็นล้อขนาด 2.5 นิ้ว (The product in the picture is wheel size 65 mm)



K420ZANAN
K420CANAN

K423ZANAN
K423CANAN

ล้อไนลอน / ขาบูบซิงค์(โครเมียม) / แกนเกลียวและเบรก Nylon Wheel / Zinc(Chrome) Housing / Threaded Stem and Break

นิ้ว (Inch)	มิล (mm)	มิล (mm)	มิล (mm)	มิล (mm)	มิล (mm)	นิ้ว (Inch)	มิล (mm)	กิโลกรัม/ลูก Kgs./Pcs.
1.5	40	23	58	38	15	1/2 NF	21	30
2	50	23	67	44	15	1/2 NF	21	40
2.5	65	23	84	52	15	1/2 NF	21	45
3	75	23	99	65	25	1/2 NF	21	50

*** สินค้าในภาพเป็นล้อขนาด 2.5 นิ้ว (The product in the picture is wheel size 65 mm)

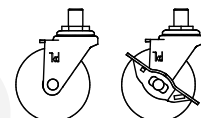



หน้าสัมผัสล้อ
Tread

ยาง
Rubber

แกนล้อ
Wheel

เหล็ก
Steel Iron

ลูกปืน
Bearing

บุชไนลอน
Nylon Bushing

การรับน้ำหนัก
Load Capacity

35 - 60

กิโลกรัมต่อลูก
Kilogram per Wheel



RTP ล้อยางกระแทะ Rubber Wheel



K420ZGRTP
K420CGRTP

K423ZGRTP
K423CGRTP

ล้อยางกระแทะ / ขาชุบซิงค์(โครเมียม) / แป้นหมุนและเบรก Rubber Wheel / Zinc(Chrome) Housing / Swivel Plate and Break

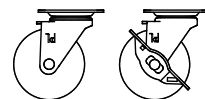

นิ้ว (Inch)	มิล (mm)	มิล (mm)	มิล (mm)	มิล (mm)	มิล (mm)	มิล (mm)	มิล (mm)	มิล (mm)	กิโลกรัม/ลูก Kgs./Pcs.
2.5	65	20	82	52	60 × 48	46 × 34	6.5	35	
3	75	20	94	65	60 × 48	46 × 34	6.5	40	
4	100	20	120	76	100 × 60	80 × 40	10.3	50	

*** สินค้าในภาพเป็นล้อขนาด 2.5 นิ้ว (The product in the picture is wheel size 65 mm)



K420ZRTP
K420CRTP

ล้อยางกระแทะ / ขาชุบซิงค์(โครเมียม) / แป้นตาย Rubber Wheel / Zinc(Chrome) Housing / Fixed Plate



นิ้ว (Inch)	มิล (mm)	มิล (mm)	มิล (mm)	มิล (mm)	มิล (mm)	มิล (mm)	มิล (mm)	กิโลกรัม/ลูก Kgs./Pcs.
2.5	65	20	82	70 × 46	54 × 28	6.5	35	
3	75	20	94	70 × 46	54 × 28	6.5	40	
4	100	20	120	100 × 60	80 × 40	10.3	50	

*** สินค้าในภาพเป็นล้อขนาด 2.5 นิ้ว (The product in the picture is wheel size 65 mm)



K420ZARTP
K420CARTP

K423ZARTP
K423CARTP

ล้อยางกระแทะ / ขาชุบซิงค์(โครเมียม) / แกนเกลียวและเบรก Rubber Wheel / Zinc(Chrome) Housing / Threaded Stem and Break

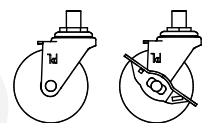

นิ้ว (Inch)	มิล (mm)	มิล (mm)	มิล (mm)	มิล (mm)	มิล (mm)	นิ้ว (Inch)	มิล (mm)	กิโลกรัม/ลูก Kgs./Pcs.
2.5	65	20	84	52	15	1/2 NF	21	35
3	75	20	99	65	15	1/2 NF	21	40
4	100	20	125	76	25	1/2 NF 16 มิล (mm)	21	50
5	125	26	155	103	25	1/2 NF 16 มิล (mm)	21	60

*** สินค้าในภาพเป็นล้อขนาด 2.5 นิ้ว (The product in the picture is wheel size 65 mm)



หน้าสัมผัสล้อ
Tread

ทีพีอี
Thermoplastic
Elastomer

แกนล้อ
Wheel

ทีพีพี
PolyPropylene

ลูกปืน
Bearing

ไม่มี
Bore Hole

การรับน้ำหนัก
Load Capacity

30 - 50

กิโลกรัมต่อลูก
Kilogram per Wheel



TPN ล้อยางทีพีอี

TPE Wheel



K420ZGTPN
K420CGTPN



K423ZGTPN
K423CGTPN

ล้อยางทีพีอี / ขาชุบซิงค์(โครเมียม) / แป้นหมุนและเบรก

TPE Wheel / Zinc(Chrome) Housing / Swivel Plate and Break

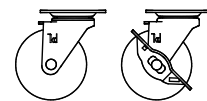

นิ้ว (Inch)	มิล (mm)	มิล (mm)	มิล (mm)	มิล (mm)	มิล (mm)	มิล (mm)	มิล (mm)	กิโลกรัม/ลูก Kgs./Pcs.
2	50	21	65	44	60 × 48	46 × 34	6.5	30
2.5	65	21	82	52	60 × 48	46 × 34	6.5	35
3	75	21	94	65	60 × 48	46 × 34	6.5	40
4	100	21	120	76	100 × 60	80 × 40	10.3	50

*** สินค้าในภาพเป็นล้อขนาด 3 นิ้ว (The product in the picture is wheel size 75 mm)



K420ZRTPN
K420CRTPN

ล้อยางทีพีอี / ขาชุบซิงค์(โครเมียม) / แป้นตาย

TPE Wheel / Zinc(Chrome) Housing / Fixed Plate



นิ้ว (Inch)	มิล (mm)	มิล (mm)	มิล (mm)	มิล (mm)	มิล (mm)	มิล (mm)	กิโลกรัม/ลูก Kgs./Pcs.
2	50	21	65	58 × 40	45 × 25	6.5	30
2.5	65	21	82	70 × 46	54 × 28	6.5	35
3	75	21	94	70 × 46	54 × 28	6.5	40
4	100	21	120	100 × 60	80 × 40	10.3	50

*** สินค้าในภาพเป็นล้อขนาด 3 นิ้ว (The product in the picture is wheel size 75 mm)



K420ZATPN
K420CATPN



K423ZATPN
K423CATPN

ล้อยางทีพีอี / ขาชุบซิงค์(โครเมียม) / แกนเกลียวและเบรก

TPE Wheel / Zinc(Chrome) Housing / Threaded Stem and Break

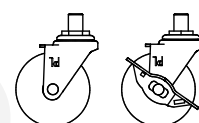

นิ้ว (Inch)	มิล (mm)	มิล (mm)	มิล (mm)	มิล (mm)	มิล (mm)	นิ้ว (Inch)	มิล (mm)	กิโลกรัม/ลูก Kgs./Pcs.
2	50	21	67	44	15	1/2 NF	21	30
2.5	65	21	84	52	15	1/2 NF	21	35
3	75	21	99	65	25	1/2 NF	21	40
4	100	21	125	76	25	1/2 NF 16 มิล (mm)	21	50

*** สินค้าในภาพเป็นล้อขนาด 3 นิ้ว (The product in the picture is wheel size 75 mm)



หน้าสัมผัสล้อ
Tread

อีวีเอ
Ethylene Vinyl
Acetate

แกนล้อ
Wheel

พีพี
PolyPropylene

ลูกปืน
Bearing

ไม่มี
Bore Hold

การรับน้ำหนัก
Load Capacity

30 - 50

กิโลกรัมต่อลูก
Kilogram per Wheel

EVN ล้ออีวีเอ EVA Wheel



K420ZGEVN
K420CGEVN



K423ZGEVN
K423CGEVN

ล้ออีวีเอ / ขาชุบซิงค์(โครเมียม) / แป้นหมุนและเบรก EVA Wheel / Zinc(Chrome) Housing / Swivel Plate and Break

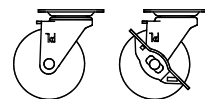

นิ้ว (Inch)	มิล (mm)	มิล (mm)	มิล (mm)	มิล (mm)	มิล (mm)	มิล (mm)	มิล (mm)	มิล (mm)	กิโลกรัม/ลูก Kgs./Pcs.
2	50	21	65	44	60 × 48	46 × 34	6.5	30	
2.5	65	21	82	52	60 × 48	46 × 34	6.5	35	
3	75	21	94	65	60 × 48	46 × 34	6.5	40	
4	100	21	120	76	100 × 60	80 × 40	10.3	50	

*** สินค้าในภาพเป็นล้อขนาด 2.5 นิ้ว (The product in the picture is wheel size 65 mm)



K420ZREVN
K420CREVN

ล้ออีวีเอ / ขาชุบซิงค์(โครเมียม) / แป้นตาย EVA Wheel / Zinc(Chrome) Housing / Fixed Plate



นิ้ว (Inch)	มิล (mm)	มิล (mm)	มิล (mm)	มิล (mm)	มิล (mm)	มิล (mm)	มิล (mm)	กิโลกรัม/ลูก Kgs./Pcs.
2	50	21	65	58 × 40	45 × 25	6.5	30	
2.5	65	21	82	70 × 46	54 × 28	6.5	35	
3	75	21	94	70 × 46	54 × 28	6.5	40	
4	100	21	120	100 × 60	80 × 40	10.3	50	

*** สินค้าในภาพเป็นล้อขนาด 2.5 นิ้ว (The product in the picture is wheel size 65 mm)



K420ZAEVN
K420CAEVN



K423ZAEVN
K423CAEVN

ล้ออีวีเอ / ขาชุบซิงค์(โครเมียม) / แกนเกลียวและเบรก EVA Wheel / Zinc(Chrome) Housing / Threaded Stem and Break

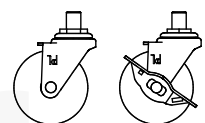

นิ้ว (Inch)	มิล (mm)	มิล (mm)	มิล (mm)	มิล (mm)	มิล (mm)	นิ้ว (Inch)	มิล (mm)	กิโลกรัม/ลูก Kgs./Pcs.
2	50	21	67	44	15	1/2 NF	21	30
2.5	65	21	84	52	15	1/2 NF	21	35
3	75	21	99	65	25	1/2 NF	21	40
4	100	21	125	76	25	1/2 NF 16 มิล (mm)	21	50

*** สินค้าในภาพเป็นล้อขนาด 2.5 นิ้ว (The product in the picture is wheel size 65 mm)



หน้าสัมผัสล้อ
Tread

เหล็กหล่อ
Cast Iron

แกนล้อ
Wheel

เหล็กหล่อ
Cast Iron

ลูกปืน
Bearing

ไม่มี
Bore Hole

การรับน้ำหนัก
Load Capacity

30 - 60

กิโลกรัมต่อลูก
Kilogram per Wheel



IAN ล้อเหล็กหล่อ Cast Iron Wheel



K420ZGIAN
K420CGIAN

ล้อเหล็กหล่อ / ขาชุบซิงค์(โครเมียม) / แป้นหมุน Cast Iron Wheel / Zinc(Chrome) Housing / Swivel Plate

นิ้ว (Inch)	มิล (mm)	มิล (mm)	มิล (mm)	มิล (mm)	มิล (mm)	มิล (mm)	มิล (mm)	มิล (mm)	กิโลกรัม/ลูก Kgs./Pcs.
1.5	40	18	56	38	60 × 48	46 × 34	6.5	30	
2	50	20	65	44	60 × 48	46 × 34	6.5	40	
2.5	65	25	82	52	60 × 48	46 × 34	6.5	50	
3	75	25	94	65	60 × 48	46 × 34	6.5	60	

*** สินค้าในภาพเป็นล้อขนาด 3 นิ้ว (The product in the picture is wheel size 75 mm)



K420ZRIAN
K420CRIAN

ล้อเหล็กหล่อ / ขาชุบซิงค์(โครเมียม) / แป้นตาย Cast Iron Wheel / Zinc(Chrome) Housing / Fixed Plate

นิ้ว (Inch)	มิล (mm)	มิล (mm)	มิล (mm)	มิล (mm)	มิล (mm)	มิล (mm)	มิล (mm)	กิโลกรัม/ลูก Kgs./Pcs.
1.5	40	18	56		46 × 30	36 × 15	5.5	30
2	50	20	65		58 × 40	45 × 25	6.5	40
2.5	65	25	82		70 × 46	54 × 28	6.5	50
3	75	25	94		70 × 46	54 × 28	6.5	60

*** สินค้าในภาพเป็นล้อขนาด 3 นิ้ว (The product in the picture is wheel size 75 mm)

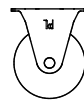

K420ZAIAN
K420CAIAN

ล้อเหล็กหล่อ / ขาชุบซิงค์(โครเมียม) / แกนเกลียว Cast Iron Wheel / Zinc(Chrome) Housing / Threaded Stem

นิ้ว (Inch)	มิล (mm)	มิล (mm)	มิล (mm)	มิล (mm)	มิล (mm)	นิ้ว (Inch)	มิล (mm)	กิโลกรัม/ลูก Kgs./Pcs.
1.5	40	18	58	38	15	1/2 NF	21	30
2	50	20	67	44	15	1/2 NF	21	40
2.5	65	25	84	52	15	1/2 NF	21	50
3	75	25	99	65	25	1/2 NF	21	60

*** สินค้าในภาพเป็นล้อขนาด 3 นิ้ว (The product in the picture is wheel size 75 mm)

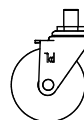

510
ล้ออุตสาหกรรมเบา
Light Industrial
Caster



หน้าสัมผัสล้อ
Tread
ไนลอน
Nylon

แกนล้อ
Wheel
ไนลอน
Nylon

ลูกปืน
Bearing
ไม่มี
Bore Hole

การรับน้ำหนัก
Load Capacity

250
กิโลกรัมต่อลูก
Kilogram per Wheel



NWN ล้อไนลอน
Nylon Wheel



A510ZGNWN

ล้อไนลอน / ขาซิงค์ / แป้นหมุน
Nylon Wheel / Zinc Housing / Swivel Plate

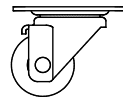

นิ้ว (Inch)	มิล (mm)	มิล (mm)	มิล (mm)	มิล (mm)	มิล (mm)	มิล (mm)	มิล (mm)	กิโลกรัม/ลูก Kgs./Pcs.
2	50	40	72	43	92 × 65	75 × 45	7.5	250

*** สินค้าในภาพเป็นล้อขนาด 2 นิ้ว (The product in the picture is wheel size 50 mm)



510
ล้ออุตสาหกรรมเบา
Light Industrial
Caster



หน้าสัมผัสล้อ
Tread
ไนลอน
Nylon

แกนล้อ
Wheel
ไนลอน
Nylon

ลูกปืน
Bearing
ลูกปืนตลับ
Precision
Ball Bearing

การรับน้ำหนัก
Load Capacity

250
กิโลกรัมต่อลูก
Kilogram per Wheel



NWB ล้อไนลอน
Nylon Wheel



A510ZGNWB

ล้อไนลอน / ขาซิงค์ / แป้นหมุน
Nylon Wheel / Zinc Housing / Swivel Plate

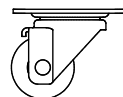

นิ้ว (Inch)	มิล (mm)	มิล (mm)	มิล (mm)	มิล (mm)	มิล (mm)	มิล (mm)	มิล (mm)	กิโลกรัม/ลูก Kgs./Pcs.
2	50	40	72	43	92 × 65	75 × 45	7.5	250

*** สินค้าในภาพเป็นล้อขนาด 2 นิ้ว (The product in the picture is wheel size 50 mm)



RNB ล้อยางแกนไนลอน Rubber-Nylon Wheel



K860ZGRNB

K865ZGRNB

ล้อยางแกนไนลอน / ขาซิงค์ / แผ่นหมุนและเบรก Rubber-Nylon Wheel / Zinc Housing / Swivel Plate and Break

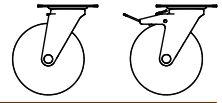

นิ้ว (Inch)	มิล (mm)	มิล (mm)	มิล (mm)	มิล (mm)	มิล (mm)	มิล (mm)	มิล (mm)	มิล (mm)	มิล (mm)	กิโลกรัม/ลูก Kgs./Pcs.
3	80	32	108	70	102	105 × 80	77 × 56	9.5	70	
4	100	32	128	80	102	105 × 80	77 × 56	9.5	90	
5	125	35	156	95	102	105 × 80	77 × 56	9.5	110	

*** สินค้าในภาพเป็นล้อขนาด 4 นิ้ว (The product in the picture is wheel size 100 mm)



K860ZRRNB

ล้อยางแกนไนลอน / ขาซิงค์ / แผ่นตาย Rubber-Nylon Wheel / Zinc Housing / Fixed Plate



นิ้ว (Inch)	มิล (mm)	มิล (mm)	มิล (mm)	มิล (mm)	มิล (mm)	มิล (mm)	มิล (mm)	มิล (mm)	กิโลกรัม/ลูก Kgs./Pcs.
3	80	32	108	105 × 80	77 × 56	9.5	70		
4	100	32	128	105 × 80	77 × 56	9.5	90		
5	125	35	156	105 × 80	77 × 56	9.5	110		

*** สินค้าในภาพเป็นล้อขนาด 4 นิ้ว (The product in the picture is wheel size 100 mm)



K860ZARNB

K865ZARNB

ล้อยางแกนไนลอน / ขาซิงค์ / แกนเกลียวและเบรก Rubber-Nylon Wheel / Zinc Housing / Threaded Stem and Break

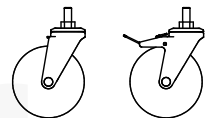

นิ้ว (Inch)	มิล (mm)	มิล (mm)	มิล (mm)	มิล (mm)	มิล (mm)	มิล (mm)	นิ้ว (Inch)	มิล (mm)	กิโลกรัม/ลูก Kgs./Pcs.
3	80	32	119	70	102	25	1/2 NF	21	70
4	100	32	139	80	102	25	1/2 NF	21	90
5	125	35	167	95	102	25	1/2 NF	21	110

*** สินค้าในภาพเป็นล้อขนาด 4 นิ้ว (The product in the picture is wheel size 100 mm)



TNB ล้อยางทีพีอี TPE Wheel



K860ZGTNB

K865ZGTNB

ล้อยางทีพีอี / บาซิงค์ / แป้นหมุนและเบรก TPE Wheel / Zinc Housing / Swivel Plate and Break

นิ้ว (Inch)	มิล (mm)	มิล (mm)	มิล (mm)	มิล (mm)	มิล (mm)	มิล (mm)	มิล (mm)	มิล (mm)	มิล (mm)	กิโลกรัม/ลูก Kgs./Pcs.
3	80	32	108	70	102	105 × 80	77 × 56	9.5	80	
4	100	32	128	80	102	105 × 80	77 × 56	9.5	100	
5	125	35	156	95	102	105 × 80	77 × 56	9.5	120	

*** สินค้าในภาพเป็นล้อขนาด 4 นิ้ว (The product in the picture is wheel size 100 mm)



K860ZRTNB

ล้อยางทีพีอี / บาซิงค์ / แป้นตาย TPE Wheel / Zinc Housing / Fixed Plate

นิ้ว (Inch)	มิล (mm)	มิล (mm)	มิล (mm)	มิล (mm)	มิล (mm)	มิล (mm)	มิล (mm)	มิล (mm)	กิโลกรัม/ลูก Kgs./Pcs.
3	80	32	108	105 × 80	77 × 56	9.5	80		
4	100	32	128	105 × 80	77 × 56	9.5	100		
5	125	35	156	105 × 80	77 × 56	9.5	120		

*** สินค้าในภาพเป็นล้อขนาด 4 นิ้ว (The product in the picture is wheel size 100 mm)

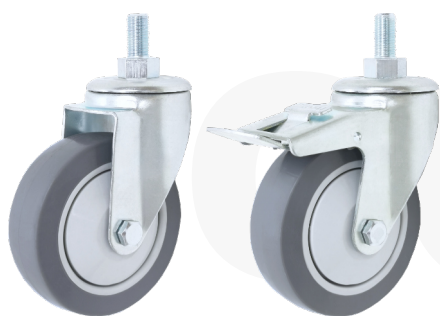

K860ZATNB

K865ZATNB

ล้อยางทีพีอี / บาซิงค์ / แกนเกลียวและเบรก TPE Wheel / Zinc Housing / Threaded Stem and Break

นิ้ว (Inch)	มิล (mm)	มิล (mm)	มิล (mm)	มิล (mm)	มิล (mm)	มิล (mm)	นิ้ว (Inch)	มิล (mm)	กิโลกรัม/ลูก Kgs./Pcs.
3	80	32	119	70	102	25	1/2 NF	21	80
4	100	32	139	80	102	25	1/2 NF	21	100
5	125	35	167	95	102	25	1/2 NF	21	120

*** สินค้าในภาพเป็นล้อขนาด 4 นิ้ว (The product in the picture is wheel size 100 mm)



หน้าสัมผัสล้อ
Tread

ไนลอน
Nylon

แกนล้อ
Wheel

ไนลอน
Nylon

ลูกปืน
Bearing

ลูกปืนตลับ
Precision
Ball Bearing

การรับน้ำหนัก
Load Capacity

100 - 160

กิโลกรัมต่อลูก
Kilogram per Wheel



NHB ล้อไนลอน Nylon Wheel



K860ZGNHB

K865ZGNHB

ล้อไนลอน / ขาซิงค์ / แผ่นหมุนและเบรก

Nylon Wheel / Zinc Housing / Swivel Plate and Break

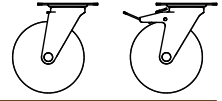

นิ้ว (Inch)	มิล (mm)	มิล (mm)	มิล (mm)	มิล (mm)	มิล (mm)	มิล (mm)	มิล (mm)	มิล (mm)	มิล (mm)	กิโลกรัม/ลูก Kgs./Pcs.
3	80	32	108	70	102	105 × 80	77 × 56	9.5	100	
4	100	32	128	80	102	105 × 80	77 × 56	9.5	130	
5	125	35	156	95	102	105 × 80	77 × 56	9.5	160	

*** สินค้าในภาพเป็นล้อขนาด 4 นิ้ว (The product in the picture is wheel size 100 mm)



K860ZRNHB

ล้อไนลอน / ขาซิงค์ / แผ่นตาย

Nylon Wheel / Zinc Housing / Fixed Plate



นิ้ว (Inch)	มิล (mm)	มิล (mm)	มิล (mm)	มิล (mm)	มิล (mm)	มิล (mm)	มิล (mm)	มิล (mm)	กิโลกรัม/ลูก Kgs./Pcs.
3	80	32	108	105 × 80	77 × 56	9.5	100		
4	100	32	128	105 × 80	77 × 56	9.5	130		
5	125	35	156	105 × 80	77 × 56	9.5	160		

*** สินค้าในภาพเป็นล้อขนาด 4 นิ้ว (The product in the picture is wheel size 100 mm)



K860ZANHB

K865ZANHB

ล้อไนลอน / ขาซิงค์ / แกนเกลียวและเบรก

Nylon Wheel / Zinc Housing / Threaded Stem and Break

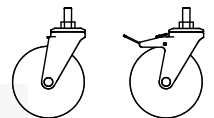

นิ้ว (Inch)	มิล (mm)	มิล (mm)	มิล (mm)	มิล (mm)	มิล (mm)	มิล (mm)	นิ้ว (Inch)	มิล (mm)	กิโลกรัม/ลูก Kgs./Pcs.
3	80	32	119	70	102	25	1/2 NF	21	100
4	100	32	139	80	102	25	1/2 NF	21	130
5	125	35	167	95	102	25	1/2 NF	21	160

*** สินค้าในภาพเป็นล้อขนาด 4 นิ้ว (The product in the picture is wheel size 100 mm)



หน้าสัมผัสล้อ
Tread

พีพี
PolyPropylene

แกนล้อ
Wheel

พีพี
PolyPropylene

ลูกปืน
Bearing

ลูกปืนตลับ
และบุชในล้อน
Precision Ball Bearing
with Nylon Bushing

การรับน้ำหนัก
Load Capacity

70 - 110

กิโลกรัมต่อลูก
Kilogram per Wheel



PPB ล้อพีพี

PolyPropylene Wheel



K860ZGPPB

K865ZGPPB

ล้อพีพี / ขาซิงค์ / แป้นหมุนและเบรก

PolyPropylene Wheel / Zinc Housing / Swivel Plate and Break

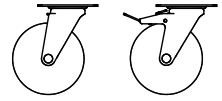

นิ้ว (Inch)	มิล (mm)	มิล (mm)	มิล (mm)	มิล (mm)	มิล (mm)	มิล (mm)	มิล (mm)	มิล (mm)	มิล (mm)	กิโลกรัม/ลูก Kgs./Pcs.
3	80	32	108	70	102	105 × 80	77 × 56	9.5	70	
4	100	32	128	80	102	105 × 80	77 × 56	9.5	90	
5	125	35	156	95	102	105 × 80	77 × 56	9.5	110	

*** สินค้าในภาพเป็นล้อขนาด 4 นิ้ว (The product in the picture is wheel size 100 mm)



K860ZRPPB

ล้อพีพี / ขาซิงค์ / แป้นตาย

PolyPropylene Wheel / Zinc Housing / Fixed Plate



นิ้ว (Inch)	มิล (mm)	มิล (mm)	มิล (mm)	มิล (mm)	มิล (mm)	มิล (mm)	มิล (mm)	มิล (mm)	กิโลกรัม/ลูก Kgs./Pcs.
3	80	32	108	105 × 80	77 × 56	9.5	70		
4	100	32	128	105 × 80	77 × 56	9.5	90		
5	125	35	156	105 × 80	77 × 56	9.5	110		

*** สินค้าในภาพเป็นล้อขนาด 4 นิ้ว (The product in the picture is wheel size 100 mm)

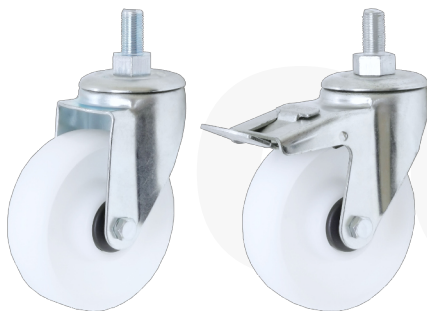

K860ZAPPB

K865ZAPPB

ล้อพีพี / ขาซิงค์ / แกนเกลียวและเบรก

PolyPropylene Wheel / Zinc Housing / Threaded Stem and Break

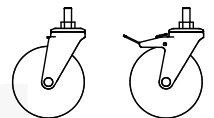

นิ้ว (Inch)	มิล (mm)	มิล (mm)	มิล (mm)	มิล (mm)	มิล (mm)	มิล (mm)	นิ้ว (Inch)	มิล (mm)	กิโลกรัม/ลูก Kgs./Pcs.
3	80	32	119	70	102	25	1/2 NF	21	70
4	100	32	139	80	102	25	1/2 NF	21	90
5	125	35	167	95	102	25	1/2 NF	21	110

*** สินค้าในภาพเป็นล้อขนาด 4 นิ้ว (The product in the picture is wheel size 100 mm)



PNB ล้อโพลียูรีเทน PolyUrethane Wheel



K860ZGPNB

K865ZGPNB

ล้อโพลียูรีเทน / ขาซิงค์ / แป้นหมุนและเบรก

PolyUrethane Wheel / Zinc Housing / Swivel Plate and Break

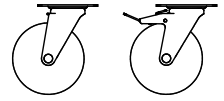

นิ้ว (Inch)	มิล (mm)	มิล (mm)	มิล (mm)	มิล (mm)	มิล (mm)	มิล (mm)	มิล (mm)	มิล (mm)	มิล (mm)	กิโลกรัม/ลูก Kgs./Pcs.
3	80	32	108	70	102	105 × 80	77 × 56	9.5	80	
4	100	32	128	80	102	105 × 80	77 × 56	9.5	110	
5	125	35	156	95	102	105 × 80	77 × 56	9.5	130	

*** สินค้าในภาพเป็นล้อขนาด 4 นิ้ว (The product in the picture is wheel size 100 mm)



K860ZRPNB

ล้อโพลียูรีเทน / ขาซิงค์ / แป้นตาย

PolyUrethane Wheel / Zinc Housing / Fixed Plate



นิ้ว (Inch)	มิล (mm)	มิล (mm)	มิล (mm)	มิล (mm)	มิล (mm)	มิล (mm)	มิล (mm)	กิโลกรัม/ลูก Kgs./Pcs.
3	80	32	108	105 × 80	77 × 56	9.5	80	
4	100	32	128	105 × 80	77 × 56	9.5	110	
5	125	35	156	105 × 80	77 × 56	9.5	130	

*** สินค้าในภาพเป็นล้อขนาด 4 นิ้ว (The product in the picture is wheel size 100 mm)



K860ZAPNB

K865ZAPNB

ล้อโพลียูรีเทน / ขาซิงค์ / แกนเกลียวและเบรก

PolyUrethane Wheel / Zinc Housing / Threaded Stem and Break

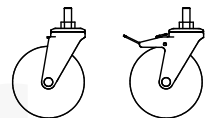

นิ้ว (Inch)	มิล (mm)	มิล (mm)	มิล (mm)	มิล (mm)	มิล (mm)	มิล (mm)	นิ้ว (Inch)	มิล (mm)	กิโลกรัม/ลูก Kgs./Pcs.
3	80	32	119	70	102	25	1/2 NF	21	80
4	100	32	139	80	102	25	1/2 NF	21	110
5	125	35	167	95	102	25	1/2 NF	21	130

*** สินค้าในภาพเป็นล้อขนาด 4 นิ้ว (The product in the picture is wheel size 100 mm)

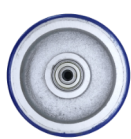

PHB ล้อโพลียูรีเทน PolyUrethane Wheel



K860ZGPHB

K865ZGPHB

ล้อโพลียูรีเทน / ขาซิงค์ / แป้นหมุนและเบรก

PolyUrethane Wheel / Zinc Housing / Swivel Plate and Break

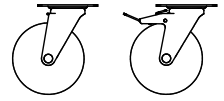

นิ้ว (Inch)	มิล (mm)	มิล (mm)	มิล (mm)	มิล (mm)	มิล (mm)	มิล (mm)	มิล (mm)	มิล (mm)	มิล (mm)	กิโลกรัม/ลูก Kgs./Pcs.
3	80	32	108	70	102	105 × 80	77 × 56	9.5	100	
4	100	32	128	80	102	105 × 80	77 × 56	9.5	130	
5	125	35	156	95	102	105 × 80	77 × 56	9.5	160	

*** สินค้าในภาพเป็นล้อขนาด 4 นิ้ว (The product in the picture is wheel size 100 mm)



K860ZRPHB

ล้อโพลียูรีเทน / ขาซิงค์ / แป้นตาย

PolyUrethane Wheel / Zinc Housing / Fixed Plate



นิ้ว (Inch)	มิล (mm)	มิล (mm)	มิล (mm)	มิล (mm)	มิล (mm)	มิล (mm)	มิล (mm)	มิล (mm)	กิโลกรัม/ลูก Kgs./Pcs.
3	80	32	108	105 × 80	77 × 56	9.5	100		
4	100	32	128	105 × 80	77 × 56	9.5	130		
5	125	35	156	105 × 80	77 × 56	9.5	160		

*** สินค้าในภาพเป็นล้อขนาด 4 นิ้ว (The product in the picture is wheel size 100 mm)



K860ZAPHB

K865ZAPHB

ล้อโพลียูรีเทน / ขาซิงค์ / แกนเกลียวและเบรก

PolyUrethane Wheel / Zinc Housing / Threaded Stem and Break

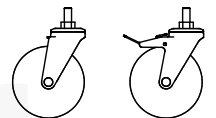

นิ้ว (Inch)	มิล (mm)	มิล (mm)	มิล (mm)	มิล (mm)	มิล (mm)	มิล (mm)	นิ้ว (Inch)	มิล (mm)	กิโลกรัม/ลูก Kgs./Pcs.
3	80	32	119	70	102	25	1/2 NF	21	100
4	100	32	139	80	102	25	1/2 NF	21	130
5	125	35	167	95	102	25	1/2 NF	21	160

*** สินค้าในภาพเป็นล้อขนาด 4 นิ้ว (The product in the picture is wheel size 100 mm)



หน้าสัมผัสล้อ
Tread

อีวีเอ
Ethylene Vinyl
Acetate

แกนล้อ
Wheel

PP
PolyPropylene

ลูกปืน
Bearing

ลูกปืนตลับ
และฝาครอบ
Ball Bearing
with Cover

การรับน้ำหนัก
Load Capacity

80 - 130

กิโลกรัมต่อลูก
Kilogram per Wheel



EPB ล้ออีวีเอ EVA Wheel



K860ZGEPB

K865ZGEPB

ล้ออีวีเอ / ขาซิงค์ / แป้นหมุนและเบรก

EVA Wheel / Zinc Housing / Swivel Plate and Break

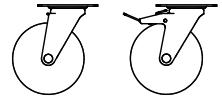

นิ้ว (Inch)	มิล (mm)	มิล (mm)	มิล (mm)	มิล (mm)	มิล (mm)	มิล (mm)	มิล (mm)	มิล (mm)	มิล (mm)	กิโลกรัม/ลูก Kgs./Pcs.
3	80	32	108	70	102	105 × 80	77 × 56	9.5	80	
4	100	32	128	80	102	105 × 80	77 × 56	9.5	110	
5	125	35	156	95	102	105 × 80	77 × 56	9.5	130	

*** สินค้าในภาพเป็นล้อขนาด 4 นิ้ว (The product in the picture is wheel size 100 mm)



K860ZREPB

ล้ออีวีเอ / ขาซิงค์ / แป้นตาย

EVA Wheel / Zinc Housing / Fixed Plate



นิ้ว (Inch)	มิล (mm)	มิล (mm)	มิล (mm)	มิล (mm)	มิล (mm)	มิล (mm)	มิล (mm)	มิล (mm)	กิโลกรัม/ลูก Kgs./Pcs.
3	80	32	108	105 × 80	77 × 56	9.5	80		
4	100	32	128	105 × 80	77 × 56	9.5	110		
5	125	35	156	105 × 80	77 × 56	9.5	130		

*** สินค้าในภาพเป็นล้อขนาด 4 นิ้ว (The product in the picture is wheel size 100 mm)

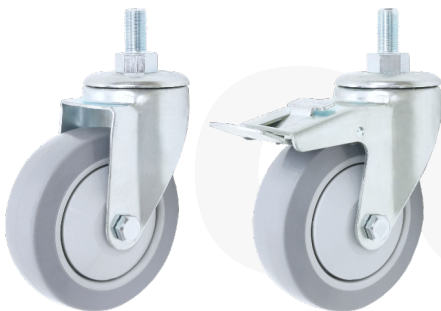

K860ZAEPB

K865ZAEPB

ล้ออีวีเอ / ขาซิงค์ / แกนเกลียวและเบรก

EVA Wheel / Zinc Housing / Threaded Stem and Break

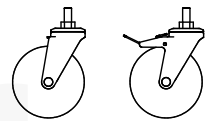

นิ้ว (Inch)	มิล (mm)	มิล (mm)	มิล (mm)	มิล (mm)	มิล (mm)	มิล (mm)	นิ้ว (Inch)	มิล (mm)	กิโลกรัม/ลูก Kgs./Pcs.
3	80	32	119	70	102	25	1/2 NF	21	80
4	100	32	139	80	102	25	1/2 NF	21	110
5	125	35	167	95	102	25	1/2 NF	21	130

*** สินค้าในภาพเป็นล้อขนาด 4 นิ้ว (The product in the picture is wheel size 100 mm)



IHI ล้อเหล็กหล่อ Cast Iron Wheel



K860ZGIHI

ล้อเหล็กหล่อ / ขาซิงค์ / แป้นหมุน

Cast Iron Wheel / Zinc Housing / Swivel Plate

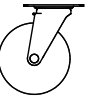

นิ้ว (Inch)	มิล (mm)	มิล (mm)	มิล (mm)	มิล (mm)	มิล (mm)	มิล (mm)	มิล (mm)	มิล (mm)	กิโลกรัม/ลูก Kgs./Pcs.
3	80	32	108	70	102	105 × 80	77 × 56	9.5	100
4	100	32	128	80	102	105 × 80	77 × 56	9.5	150
5	125	35	156	95	102	105 × 80	77 × 56	9.5	200

*** สินค้าในภาพเป็นล้อขนาด 4 นิ้ว (The product in the picture is wheel size 100 mm)



K860ZRIHI

ล้อเหล็กหล่อ / ขาซิงค์ / แป้นตาย

Cast Iron Wheel / Zinc Housing / Fixed Plate



นิ้ว (Inch)	มิล (mm)	มิล (mm)	มิล (mm)	มิล (mm)	มิล (mm)	มิล (mm)	มิล (mm)	กิโลกรัม/ลูก Kgs./Pcs.
3	80	32	108	105 × 80	77 × 56	9.5	100	
4	100	32	128	105 × 80	77 × 56	9.5	150	
5	125	35	156	105 × 80	77 × 56	9.5	200	

*** สินค้าในภาพเป็นล้อขนาด 4 นิ้ว (The product in the picture is wheel size 100 mm)



K860ZAIHI

ล้อเหล็กหล่อ / ขาซิงค์ / แกนเกลียว

Cast Iron Wheel / Zinc Housing / Threaded Stem



นิ้ว (Inch)	มิล (mm)	มิล (mm)	มิล (mm)	มิล (mm)	มิล (mm)	มิล (mm)	นิ้ว (Inch)	มิล (mm)	กิโลกรัม/ลูก Kgs./Pcs.
3	80	32	119	70	102	25	1/2 NF	21	100
4	100	32	139	80	102	25	1/2 NF	21	150
5	125	35	167	95	102	25	1/2 NF	21	200

*** สินค้าในภาพเป็นล้อขนาด 4 นิ้ว (The product in the picture is wheel size 100 mm)

870

ล้องานอุตสาหกรรม
Industrial Caster



หน้าสัมผัสล้อ
Tread

ยาง
Rubber

แกนล้อ
Wheel

ไนลอน
Nylon

ลูกปืน
Bearing

ลูกปืนตลับ
Precision
Ball Bearing

การรับน้ำหนัก
Load Capacity

90 - 250

กิโลกรัมต่อลูก
Kilogram per Wheel



RNB ล้อยางแกนไนลอน Rubber-Nylon Wheel

ล้อยางแกนไนลอน / ขาซิงค์ / แป้นหมุนและเบรก Rubber-Nylon Wheel / Zinc Housing / Swivel Plate and Break

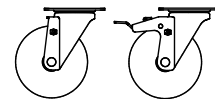

A870ZGRNB

A875ZGRNB

นิ้ว (Inch)	มิล (mm)	มิล (mm)	มิล (mm)	มิล (mm)	มิล (mm)	มิล (mm)	มิล (mm)	มิล (mm)	กิโลกรัม/ลูก Kgs./Pcs.
3	80	32	108	82	126	105 × 88	77 × 56	9.5	90
4	100	32	128	90	126	105 × 88	77 × 56	9.5	110
5	125	35	156	102	126	105 × 88	77 × 56	9.5	130
6	150	48	190	125	165	132 × 110	100 × 80	11	200
8	200	48	244	150	175	132 × 110	100 × 80	11	250

*** สินค้าในภาพเป็นล้อขนาด 5 นิ้ว (The product in the picture is wheel size 125 mm)

ล้อยางแกนไนลอน / ขาซิงค์ / แป้นตาย Rubber-Nylon Wheel / Zinc Housing / Fixed Plate

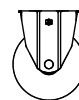

A870ZRRNB

นิ้ว (Inch)	มิล (mm)	มิล (mm)	มิล (mm)	มิล (mm)	มิล (mm)	มิล (mm)	มิล (mm)	กิโลกรัม/ลูก Kgs./Pcs.
3	80	32	108			105 × 88	77 × 56	9.5
4	100	32	128			105 × 88	77 × 56	9.5
5	125	35	156			105 × 88	77 × 56	9.5
6	150	48	190			134 × 120	100 × 80	11
8	200	48	244			134 × 120	100 × 80	11

*** สินค้าในภาพเป็นล้อขนาด 5 นิ้ว (The product in the picture is wheel size 125 mm)

ล้อยางแกนไนลอน / ขาซิงค์ / แกนเกลียวและเบรก Rubber-Nylon Wheel / Zinc Housing / Threaded Stem and Break

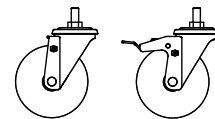

A870ZARNB

A875ZARNB

นิ้ว (Inch)	มิล (mm)	มิล (mm)	มิล (mm)	มิล (mm)	มิล (mm)	มิล (mm)	นิ้ว (Inch)	มิล (mm)	กิโลกรัม/ลูก Kgs./Pcs.
3	80	32	119	82	126	25	1/2 NF	21	90
4	100	32	139	90	126	25	1/2 NF	21	110
5	125	35	167	102	126	25	1/2 NF	21	130
6	150	48	200	125	165	47	3/4 NC	28	200
8	200	48	253	150	175	47	3/4 NC	28	250

*** สินค้าในภาพเป็นล้อขนาด 5 นิ้ว (The product in the picture is wheel size 125 mm)

ล้อยางแกนไนลอน / ขาซิงค์ / แกนเพลลาและเบรก Rubber-Nylon Wheel / Zinc Housing / Plain Stem and Break

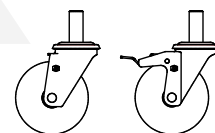

A870ZKRNB

A875ZKRNB

นิ้ว (Inch)	มิล (mm)	มิล (mm)	มิล (mm)	มิล (mm)	มิล (mm)	มิล (mm)	นิ้ว (Inch)	กิโลกรัม/ลูก Kgs./Pcs.
3	80	32	110	82	82	50	1 1/8	90
4	100	32	130	90	90	50	1 1/8	110
5	125	35	162	102	102	50	1 1/8	130
6	150	48	190	125	165	95	1 1/8 1 3/8	200
8	200	48	244	150	175	95	1 1/8 1 3/8	250

*** สินค้าในภาพเป็นล้อขนาด 6 นิ้ว (The product in the picture is wheel size 150 mm)



หน้าสัมผัสล้อ
Tread

ทีพีอี
Thermoplastic
Elastomer

แกนวล้อ
Wheel

พีพี
PolyPropylene

ลูกปืน
Bearing

ลูกปืนตลับ
และฝาครอบ
Precision Ball Bearing
with Cover

การรับน้ำหนัก
Load Capacity

90 - 130

กิโลกรัมต่อลูก
Kilogram per Wheel



TNB ล้อยางทีพีอี TPE Wheel

ล้อยางทีพีอี / ขาซิงค์ / แป้นหมุนและเบรก TPE Wheel / Zinc Housing / Swivel Plate and Break

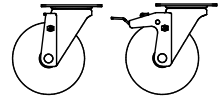

A870ZGTNB

A875ZGTNB

นิ้ว (Inch)	มิล (mm)	มิล (mm)	มิล (mm)	มิล (mm)	มิล (mm)	มิล (mm)	มิล (mm)	มิล (mm)	กิโลกรัม/ลูก Kgs./Pcs.
3	80	32	108	82	126	105 × 88	77 × 56	9.5	90
4	100	32	128	90	126	105 × 88	77 × 56	9.5	110
5	125	35	156	102	126	105 × 88	77 × 56	9.5	130

*** สินค้าในภาพเป็นล้อขนาด 5 นิ้ว (The product in the picture is wheel size 125 mm)

ล้อยางทีพีอี / ขาซิงค์ / แป้นตาย TPE Wheel / Zinc Housing / Fixed Plate



A870ZRTNB

นิ้ว (Inch)	มิล (mm)	มิล (mm)	มิล (mm)	มิล (mm)	มิล (mm)	มิล (mm)	มิล (mm)	กิโลกรัม/ลูก Kgs./Pcs.	
3	80	32	108			105 × 88	77 × 56	9.5	90
4	100	32	128			105 × 88	77 × 56	9.5	110
5	125	35	156			105 × 88	77 × 56	9.5	130

*** สินค้าในภาพเป็นล้อขนาด 5 นิ้ว (The product in the picture is wheel size 125 mm)

ล้อยางทีพีอี / ขาซิงค์ / แกนเกลียวและเบรก TPE Wheel / Zinc Housing / Threaded Stem and Break

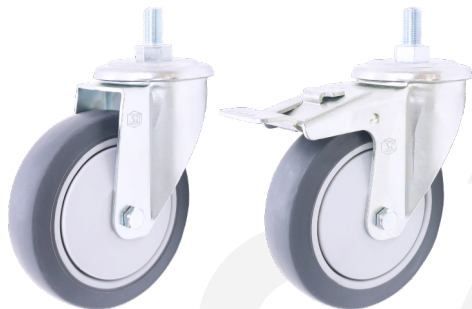
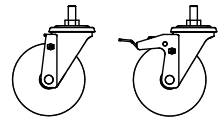

A870ZATNB

A875ZATNB

นิ้ว (Inch)	มิล (mm)	มิล (mm)	มิล (mm)	มิล (mm)	มิล (mm)	มิล (mm)	นิ้ว (Inch)	มิล (mm)	กิโลกรัม/ลูก Kgs./Pcs.
3	80	32	119	82	126	25	1/2 NF	21	90
4	100	32	139	90	126	25	1/2 NF	21	110
5	125	35	167	102	126	25	1/2 NF	21	130

*** สินค้าในภาพเป็นล้อขนาด 5 นิ้ว (The product in the picture is wheel size 125 mm)

ล้อยางทีพีอี / ขาซิงค์ / แกนเพลลาและเบรก TPE Wheel / Zinc Housing / Plain Stem and Break

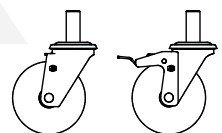

A870ZKTNB

A875ZKTNB

นิ้ว (Inch)	มิล (mm)	มิล (mm)	มิล (mm)	มิล (mm)	มิล (mm)	มิล (mm)	นิ้ว (Inch)	กิโลกรัม/ลูก Kgs./Pcs.
3	80	32	110	82	82	50	1 1/8	90
4	100	32	130	90	90	50	1 1/8	110
5	125	35	162	102	102	50	1 1/8	130

*** สินค้าในภาพเป็นล้อขนาด 5 นิ้ว (The product in the picture is wheel size 125 mm)



หน้าสัมผัสล้อ
Tread

ไนลอน
Nylon

แกนล้อ
Wheel

ไนลอน
Nylon

ลูกปืน
Bearing

ลูกปืนตลับ
Precision
Ball Bearing

การรับน้ำหนัก
Load Capacity

120 - 300

กิโลกรัมต่อลูก
Kilogram per Wheel



NHB ล้อไนลอน Nylon Wheel



A870ZGNHB

A875ZGNHB

ล้อไนลอน / บาซิงค์ / แป้นหมุนและเบรก Nylon Wheel / Zinc Housing / Swivel Plate and Break

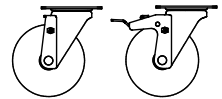

นิ้ว (Inch)	มิล (mm)	มิล (mm)	มิล (mm)	มิล (mm)	มิล (mm)	มิล (mm)	มิล (mm)	มิล (mm)	มิล (mm)	กิโลกรัม/ลูก Kgs./Pcs.
3	80	32	108	82	126	105 × 88	77 × 56	9.5	120	
4	100	32	128	90	126	105 × 88	77 × 56	9.5	150	
5	125	35	156	102	126	105 × 88	77 × 56	9.5	200	
6	150	48	190	125	165	132 × 110	100 × 80	11	250	
8	200	48	244	150	175	132 × 110	100 × 80	11	300	

*** สินค้าในภาพเป็นล้อขนาด 5 นิ้ว (The product in the picture is wheel size 125 mm)

ล้อไนลอน / บาซิงค์ / แป้นตาย Nylon Wheel / Zinc Housing / Fixed Plate



A870ZRNHB

นิ้ว (Inch)	มิล (mm)	มิล (mm)	มิล (mm)	มิล (mm)	มิล (mm)	มิล (mm)	มิล (mm)	มิล (mm)	กิโลกรัม/ลูก Kgs./Pcs.
3	80	32	108			105 × 88	77 × 56	9.5	120
4	100	32	128			105 × 88	77 × 56	9.5	150
5	125	35	156			105 × 88	77 × 56	9.5	200
6	150	48	190			134 × 120	100 × 80	11	250
8	200	48	244			134 × 120	100 × 80	11	300

*** สินค้าในภาพเป็นล้อขนาด 5 นิ้ว (The product in the picture is wheel size 125 mm)

ล้อไนลอน / บาซิงค์ / แกนเกลียวและเบรก Nylon Wheel / Zinc Housing / Threaded Stem and Break

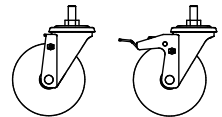

A870ZANHB

A875ZANHB

นิ้ว (Inch)	มิล (mm)	มิล (mm)	มิล (mm)	มิล (mm)	มิล (mm)	มิล (mm)	นิ้ว (Inch)	มิล (mm)	กิโลกรัม/ลูก Kgs./Pcs.
3	80	32	119	82	126	25	1/2 NF	21	120
4	100	32	139	90	126	25	1/2 NF	21	150
5	125	35	167	102	126	25	1/2 NF	21	200
6	150	48	200	125	165	47	3/4 NC	28	250
8	200	48	253	150	175	47	3/4 NC	28	300

*** สินค้าในภาพเป็นล้อขนาด 5 นิ้ว (The product in the picture is wheel size 125 mm)

ล้อไนลอน / บาซิงค์ / แกนเปล่าและเบรก Nylon Wheel / Zinc Housing / Plain Stem and Break

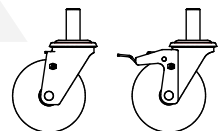

A870ZKNHB

A875ZKNHB

นิ้ว (Inch)	มิล (mm)	มิล (mm)	มิล (mm)	มิล (mm)	มิล (mm)	มิล (mm)	นิ้ว (Inch)	กิโลกรัม/ลูก Kgs./Pcs.
3	80	32	110	82	82	50	1 1/8	120
4	100	32	130	90	90	50	1 1/8	150
5	125	35	162	102	102	50	1 1/8	200
6	150	48	190	125	165	95	1 1/8 1 3/8	250
8	200	48	244	150	175	95	1 1/8 1 3/8	300

*** สินค้าในภาพเป็นล้อขนาด 6 นิ้ว (The product in the picture is wheel size 150 mm)



หน้าสัมผัสล้อ
Tread

พีพี
PolyPropylene

แกนล้อ
Wheel

พีพี
PolyPropylene

ลูกปืน
Bearing

ลูกปืนตลับ
และบุชไนลอน
Precision Ball Bearing
with Nylon Bushing

การรับน้ำหนัก
Load Capacity

80 - 120

กิโลกรัมต่อลูก
Kilogram per Wheel



PPB ล้อพีพี PolyPropylene Wheel

ล้อพีพี / ขาซิงค์ / แป้นหมุนและเบรก

PolyPropylene Wheel / Zinc Housing / Swivel Plate and Break

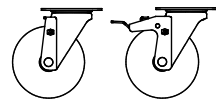

A870ZGPPB

A875ZGPPB

นิ้ว (Inch)	มิล (mm)	มิล (mm)	มิล (mm)	มิล (mm)	มิล (mm)	มิล (mm)	มิล (mm)	มิล (mm)	มิล (mm)	กิโลกรัม/ลูก Kgs./Pcs.
3	80	32	108	82	126	105 × 88	77 × 56	9.5	80	
4	100	32	128	90	126	105 × 88	77 × 56	9.5	100	
5	125	35	156	102	126	105 × 88	77 × 56	9.5	120	

*** สินค้าในภาพเป็นล้อขนาด 5 นิ้ว (The product in the picture is wheel size 125 mm)

ล้อพีพี / ขาซิงค์ / แป้นตาย

PolyPropylene Wheel / Zinc Housing / Fixed Plate

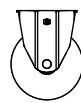

A870ZRPBB

นิ้ว (Inch)	มิล (mm)	มิล (mm)	มิล (mm)	มิล (mm)	มิล (mm)	มิล (mm)	มิล (mm)	มิล (mm)	กิโลกรัม/ลูก Kgs./Pcs.
3	80	32	108			105 × 88	77 × 56	9.5	80
4	100	32	128			105 × 88	77 × 56	9.5	100
5	125	35	156			105 × 88	77 × 56	9.5	120

*** สินค้าในภาพเป็นล้อขนาด 5 นิ้ว (The product in the picture is wheel size 125 mm)

ล้อพีพี / ขาซิงค์ / แกนเกลียวและเบรก

PolyPropylene Wheel / Zinc Housing / Threaded Stem and Break

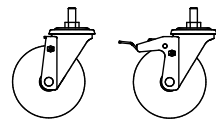

A870ZAPPB

A875ZAPPB

นิ้ว (Inch)	มิล (mm)	มิล (mm)	มิล (mm)	มิล (mm)	มิล (mm)	มิล (mm)	นิ้ว (Inch)	มิล (mm)	กิโลกรัม/ลูก Kgs./Pcs.
3	80	32	119	82	126	25	1/2 NF	21	80
4	100	32	139	90	126	25	1/2 NF	21	100
5	125	35	167	102	126	25	1/2 NF	21	120

*** สินค้าในภาพเป็นล้อขนาด 5 นิ้ว (The product in the picture is wheel size 125 mm)

ล้อพีพี / ขาซิงค์ / แกนเพลลาและเบรก

PolyPropylene Wheel / Zinc Housing / Plain Stem and Break

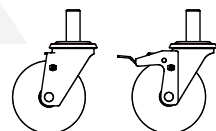

A870ZKPPB

A875ZKPPB

นิ้ว (Inch)	มิล (mm)	มิล (mm)	มิล (mm)	มิล (mm)	มิล (mm)	มิล (mm)	นิ้ว (Inch)	กิโลกรัม/ลูก Kgs./Pcs.
3	80	32	110	82	82	50	1 1/8	80
4	100	32	130	90	90	50	1 1/8	100
5	125	35	162	102	102	50	1 1/8	120

*** สินค้าในภาพเป็นล้อขนาด 5 นิ้ว (The product in the picture is wheel size 125 mm)

870

ล้องานอุตสาหกรรม
Industrial Caster



หน้าสัมผัสล้อ
Tread

โพลียูรีเทน
PolyUrethane

แกนล้อ
Wheel

ไนลอน
Nylon

ลูกปืน
Bearing

ลูกปืนตลับ
Precision
Ball Bearing

การรับน้ำหนัก
Load Capacity

100 - 150

กิโลกรัมต่อลูก
Kilogram per Wheel



PNB ล้อยูรีเทนแกนไนลอน PolyUrethane-Nylon Wheel

ล้อยูรีเทนแกนไนลอน / ขาซิงค์ / แป้นหมุนและเบรก PolyUrethane-Nylon Wheel / Zinc Housing / Swivel Plate and Break

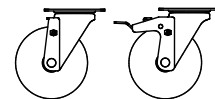

A870ZGPNB

A875ZGPNB

นิ้ว (Inch)	มิล (mm)	มิล (mm)	มิล (mm)	มิล (mm)	มิล (mm)	มิล (mm)	มิล (mm)	มิล (mm)	กิโลกรัม/ลูก Kgs./Pcs.
3	80	32	108	82	126	105 × 88	77 × 56	9.5	100
4	100	32	128	90	126	105 × 88	77 × 56	9.5	130
5	125	35	156	102	126	105 × 88	77 × 56	9.5	150

*** สินค้าในภาพเป็นล้อขนาด 5 นิ้ว (The product in the picture is wheel size 125 mm)

ล้อยูรีเทนแกนไนลอน / ขาซิงค์ / แป้นตาย PolyUrethane-Nylon Wheel / Zinc Housing / Fixed Plate



A870ZRPNB

นิ้ว (Inch)	มิล (mm)	มิล (mm)	มิล (mm)	มิล (mm)	มิล (mm)	มิล (mm)	มิล (mm)	กิโลกรัม/ลูก Kgs./Pcs.	
3	80	32	108			105 × 88	77 × 56	9.5	100
4	100	32	128			105 × 88	77 × 56	9.5	130
5	125	35	156			105 × 88	77 × 56	9.5	150

*** สินค้าในภาพเป็นล้อขนาด 5 นิ้ว (The product in the picture is wheel size 125 mm)

ล้อยูรีเทนแกนไนลอน / ขาซิงค์ / แกนเกลียวและเบรก PolyUrethane-Nylon Wheel / Zinc Housing / Threaded Stem and Break

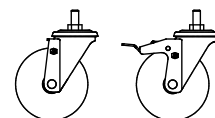

A870ZAPNB

A875ZAPNB

นิ้ว (Inch)	มิล (mm)	มิล (mm)	มิล (mm)	มิล (mm)	มิล (mm)	มิล (mm)	นิ้ว (Inch)	มิล (mm)	กิโลกรัม/ลูก Kgs./Pcs.
3	80	32	119	82	126	25	1/2 NF	21	100
4	100	32	139	90	126	25	1/2 NF	21	130
5	125	35	167	102	126	25	1/2 NF	21	150

*** สินค้าในภาพเป็นล้อขนาด 5 นิ้ว (The product in the picture is wheel size 125 mm)

ล้อยูรีเทนแกนไนลอน / ขาซิงค์ / แกนเพลลาและเบรก PolyUrethane-Nylon Wheel / Zinc Housing / Plain Stem and Break

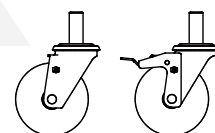

A870ZKPNB

A875ZKPNB

นิ้ว (Inch)	มิล (mm)	มิล (mm)	มิล (mm)	มิล (mm)	มิล (mm)	มิล (mm)	นิ้ว (Inch)	กิโลกรัม/ลูก Kgs./Pcs.
3	80	32	110	82	82	50	1 1/8	100
4	100	32	130	90	90	50	1 1/8	130
5	125	35	162	102	102	50	1 1/8	150

*** สินค้าในภาพเป็นล้อขนาด 5 นิ้ว (The product in the picture is wheel size 125 mm)

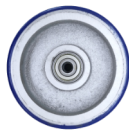

PHB ล้อยูรีเทนแกนเหล็ก PolyUrethane Wheel

ล้อยูรีเทนแกนเหล็ก / ขาซิงค์ / แผ่นหมุนและเบรก PolyUrethane Wheel / Zinc Housing / Swivel Plate and Break

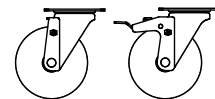

A870ZGPHB

A875ZGPHB

นิ้ว (Inch)	มิล (mm)	มิล (mm)	มิล (mm)	มิล (mm)	มิล (mm)	มิล (mm)	มิล (mm)	มิล (mm)	มิล (mm)	กิโลกรัม/ลูก Kgs./Pcs.
3	80	32	108	82	126	105 × 88	77 × 56	9.5	120	
4	100	32	128	90	126	105 × 88	77 × 56	9.5	150	
5	125	35	156	102	126	105 × 88	77 × 56	9.5	180	
6	150	48	190	125	165	132 × 110	100 × 80	11	250	
8	200	48	244	150	175	132 × 110	100 × 80	11	300	

*** สินค้าในภาพเป็นล้อขนาด 5 นิ้ว (The product in the picture is wheel size 125 mm)

ล้อยูรีเทนแกนเหล็ก / ขาซิงค์ / แผ่นตาย PolyUrethane Wheel / Zinc Housing / Fixed Plate

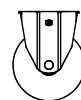

A870ZRPBH

นิ้ว (Inch)	มิล (mm)	มิล (mm)	มิล (mm)	มิล (mm)	มิล (mm)	มิล (mm)	มิล (mm)	มิล (mm)	กิโลกรัม/ลูก Kgs./Pcs.
3	80	32	108			105 × 88	77 × 56	9.5	120
4	100	32	128			105 × 88	77 × 56	9.5	150
5	125	35	156			105 × 88	77 × 56	9.5	180
6	150	48	190			134 × 120	100 × 80	11	250
8	200	48	244			134 × 120	100 × 80	11	300

*** สินค้าในภาพเป็นล้อขนาด 5 นิ้ว (The product in the picture is wheel size 125 mm)

ล้อยูรีเทนแกนเหล็ก / ขาซิงค์ / แกนเกลียวและเบรก PolyUrethane Wheel / Zinc Housing / Threaded Stem and Break

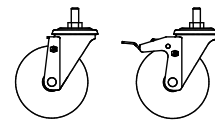

A870ZAPHB

A875ZAPHB

นิ้ว (Inch)	มิล (mm)	มิล (mm)	มิล (mm)	มิล (mm)	มิล (mm)	มิล (mm)	นิ้ว (Inch)	มิล (mm)	กิโลกรัม/ลูก Kgs./Pcs.
3	80	32	119	82	126	25	1/2 NF	21	120
4	100	32	139	90	126	25	1/2 NF	21	150
5	125	35	167	102	126	25	1/2 NF	21	180
6	150	48	200	125	165	47	3/4 NC	28	250
8	200	48	253	150	175	47	3/4 NC	28	300

*** สินค้าในภาพเป็นล้อขนาด 5 นิ้ว (The product in the picture is wheel size 125 mm)

ล้อยูรีเทนแกนเหล็ก / ขาซิงค์ / แกนเปล่าและเบรก PolyUrethane Wheel / Zinc Housing / Plain Stem and Break

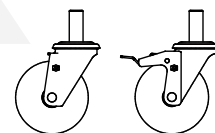

A870ZKPHB

A875ZKPHB

นิ้ว (Inch)	มิล (mm)	มิล (mm)	มิล (mm)	มิล (mm)	มิล (mm)	มิล (mm)	นิ้ว (Inch)	กิโลกรัม/ลูก Kgs./Pcs.
3	80	32	110	82	82	50	1 1/8	120
4	100	32	130	90	90	50	1 1/8	150
5	125	35	162	102	102	50	1 1/8	180
6	150	48	190	125	165	95	1 1/8 1 3/8	250
8	200	48	244	150	175	95	1 1/8 1 3/8	300

*** สินค้าในภาพเป็นล้อขนาด 6 นิ้ว (The product in the picture is wheel size 150 mm)



หน้าสัมผัสล้อ
Tread
อีวีเอ
Ethylene Vinyl
Acetate

แกนล้อ
Wheel
พีพี
PolyPropylene

ลูกปืน
Bearing
ลูกปืนตลับ
และฝาครอบ
Precision Ball Bearing
with Cover

การรับน้ำหนัก
Load Capacity

90 - 130

กิโลกรัมต่อลูก
Kilogram per Wheel



EPB ล้ออีวีเอ EVA Wheel

ล้ออีวีเอ / ขาซิงค์ / แป้นหมุนและเบรก

EVA Wheel / Zinc Housing / Swivel Plate and Break

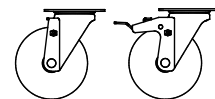

A870ZGEPB

A875ZGEPB

นิ้ว (Inch)	มิล (mm)	มิล (mm)	มิล (mm)	มิล (mm)	มิล (mm)	มิล (mm)	มิล (mm)	มิล (mm)	กิโลกรัม/ลูก Kgs./Pcs.
3	80	32	108	82	126	105 × 88	77 × 56	9.5	90
4	100	32	128	90	126	105 × 88	77 × 56	9.5	110
5	125	35	156	102	126	105 × 88	77 × 56	9.5	130

*** สินค้าในภาพเป็นล้อขนาด 5 นิ้ว (The product in the picture is wheel size 125 mm)

ล้ออีวีเอ / ขาซิงค์ / แป้นตาย

EVA Wheel / Zinc Housing / Fixed Plate



A870ZREPB

นิ้ว (Inch)	มิล (mm)	มิล (mm)	มิล (mm)	มิล (mm)	มิล (mm)	มิล (mm)	มิล (mm)	กิโลกรัม/ลูก Kgs./Pcs.
3	80	32	108			105 × 88	77 × 56	9.5
4	100	32	128			105 × 88	77 × 56	9.5
5	125	35	156			105 × 88	77 × 56	9.5

*** สินค้าในภาพเป็นล้อขนาด 5 นิ้ว (The product in the picture is wheel size 125 mm)

ล้ออีวีเอ / ขาซิงค์ / แกนเกลียวและเบรก

EVA Wheel / Zinc Housing / Threaded Stem and Break

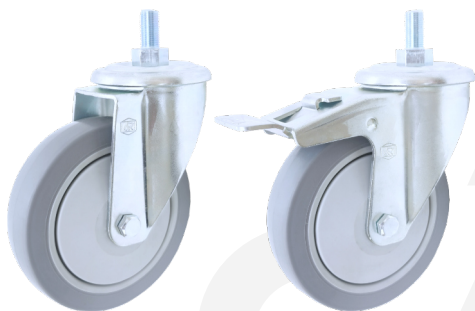
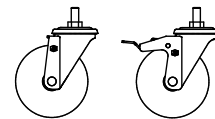

A870ZAEPB

A875ZAEPB

นิ้ว (Inch)	มิล (mm)	มิล (mm)	มิล (mm)	มิล (mm)	มิล (mm)	มิล (mm)	นิ้ว (Inch)	มิล (mm)	กิโลกรัม/ลูก Kgs./Pcs.
3	80	32	119	82	126	25	1/2 NF	21	90
4	100	32	139	90	126	25	1/2 NF	21	110
5	125	35	167	102	126	25	1/2 NF	21	130

*** สินค้าในภาพเป็นล้อขนาด 5 นิ้ว (The product in the picture is wheel size 125 mm)

ล้ออีวีเอ / ขาซิงค์ / แกนเพลลาและเบรก

EVA Wheel / Zinc Housing / Plain Stem and Break

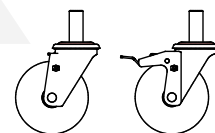

A870ZKEPB

A875ZKEPB

นิ้ว (Inch)	มิล (mm)	มิล (mm)	มิล (mm)	มิล (mm)	มิล (mm)	มิล (mm)	นิ้ว (Inch)	กิโลกรัม/ลูก Kgs./Pcs.
3	80	32	110	82	82	50	1 1/8	90
4	100	32	130	90	90	50	1 1/8	110
5	125	35	162	102	102	50	1 1/8	130

*** สินค้าในภาพเป็นล้อขนาด 5 นิ้ว (The product in the picture is wheel size 125 mm)



IHI ล้อเหล็กหล่อ Cast Iron Wheel



A870ZGIHI

ล้อเหล็กหล่อ / ขาซิงค์ / แป้นหมุน Cast Iron Wheel / Zinc Housing / Swivel Plate

นิ้ว (Inch)	มิล (mm)	มิล (mm)	มิล (mm)	มิล (mm)	มิล (mm)	มิล (mm)	มิล (mm)	กิโลกรัม/ลูก Kgs./Pcs.
3	80	32	108	82	105 × 88	77 × 56	9.5	120
4	100	32	128	90	105 × 88	77 × 56	9.5	170
5	125	35	156	102	105 × 88	77 × 56	9.5	220

*** สินค้าในภาพเป็นล้อขนาด 5 นิ้ว (The product in the picture is wheel size 125 mm)



A870ZRIHI

ล้อเหล็กหล่อ / ขาซิงค์ / แป้นตาย Cast Iron Wheel / Zinc Housing / Fixed Plate

นิ้ว (Inch)	มิล (mm)	มิล (mm)	มิล (mm)	มิล (mm)	มิล (mm)	มิล (mm)	มิล (mm)	กิโลกรัม/ลูก Kgs./Pcs.
3	80	32	108	105 × 88	77 × 56	9.5	120	
4	100	32	128	105 × 88	77 × 56	9.5	170	
5	125	35	156	105 × 88	77 × 56	9.5	220	

*** สินค้าในภาพเป็นล้อขนาด 5 นิ้ว (The product in the picture is wheel size 125 mm)



A870ZAIHI

ล้อเหล็กหล่อ / ขาซิงค์ / แกนเกลียว Cast Iron Wheel / Zinc Housing / Threaded Stem

นิ้ว (Inch)	มิล (mm)	มิล (mm)	มิล (mm)	มิล (mm)	มิล (mm)	นิ้ว (Inch)	มิล (mm)	กิโลกรัม/ลูก Kgs./Pcs.
3	80	32	119	82	25	1/2 NF	21	120
4	100	32	139	90	25	1/2 NF	21	170
5	125	35	167	102	25	1/2 NF	21	220

*** สินค้าในภาพเป็นล้อขนาด 5 นิ้ว (The product in the picture is wheel size 125 mm)

870

ล้อบาสเตนเลส
Stainless Housing



หน้าสัมผัสล้อ
Tread

ไนลอน
Nylon

แกนล้อ
Wheel

ไนลอน
Nylon

ลูกปืน
Bearing

ไม่มี
Bore Hole

การรับน้ำหนัก
Load Capacity

120 - 180

กิโลกรัมต่อลูก
Kilogram per Wheel



NHS ล้อไนลอน Nylon Wheel



A870SGNHS

A875SGNHS



A870SRNHS

ล้อไนลอน / บาสเตนเลส / แป้นหมุนและเบรก

Nylon Wheel / Stainless Steel Housing / Swivel Plate and Break

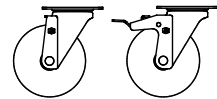

นิ้ว (Inch)	มิล (mm)	มิล (mm)	มิล (mm)	มิล (mm)	มิล (mm)	มิล (mm)	มิล (mm)	มิล (mm)	มิล (mm)	กิโลกรัม/ลูก Kgs./Pcs.
3	80	32	108	82	126	105 × 88	77 × 56	9.5	120	
4	100	32	128	90	126	105 × 88	77 × 56	9.5	150	
5	125	35	156	102	126	105 × 88	77 × 56	9.5	180	

*** สินค้าในภาพเป็นล้อขนาด 5 นิ้ว (The product in the picture is wheel size 125 mm)

ล้อไนลอน / บาสเตนเลส / แป้นตาย

Nylon Wheel / Stainless Steel Housing / Fixed Plate



นิ้ว (Inch)	มิล (mm)	มิล (mm)	มิล (mm)	มิล (mm)	มิล (mm)	มิล (mm)	มิล (mm)	มิล (mm)	มิล (mm)	กิโลกรัม/ลูก Kgs./Pcs.
3	80	32	108			105 × 88	77 × 56	9.5	120	
4	100	32	128			105 × 88	77 × 56	9.5	150	
5	125	35	156			105 × 88	77 × 56	9.5	180	

*** สินค้าในภาพเป็นล้อขนาด 5 นิ้ว (The product in the picture is wheel size 125 mm)

870

ล้อบาสเตนเลส
Stainless Housing



หน้าสัมผัสล้อ
Tread

ทีพีอี
TPE

แกนล้อ
Wheel

พีพี
PolyPropylene

ลูกปืน
Bearing

ลูกปืนตลับ
และฝาครอบ
Precision Ball Bearing
with Cover

การรับน้ำหนัก
Load Capacity

120 - 180

กิโลกรัมต่อลูก
Kilogram per Wheel



TNB ล้อทีพีอี TPE Wheel



A870SGTNB

A875SGTNB



A870SRTNB

ล้อทีพีอี / บาสเตนเลส / แป้นหมุนและเบรก

TPE Wheel / Stainless Steel Housing / Swivel Plate and Break

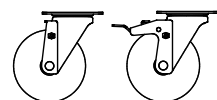

นิ้ว (Inch)	มิล (mm)	มิล (mm)	มิล (mm)	มิล (mm)	มิล (mm)	มิล (mm)	มิล (mm)	มิล (mm)	มิล (mm)	กิโลกรัม/ลูก Kgs./Pcs.
3	80	32	108	82	126	105 × 88	77 × 56	9.5	120	
4	100	32	128	90	126	105 × 88	77 × 56	9.5	150	
5	125	35	156	102	126	105 × 88	77 × 56	9.5	180	

*** สินค้าในภาพเป็นล้อขนาด 5 นิ้ว (The product in the picture is wheel size 125 mm)

ล้อทีพีอี / บาสเตนเลส / แป้นตาย

TPE Wheel / Stainless Steel Housing / Fixed Plate



นิ้ว (Inch)	มิล (mm)	มิล (mm)	มิล (mm)	มิล (mm)	มิล (mm)	มิล (mm)	มิล (mm)	มิล (mm)	มิล (mm)	กิโลกรัม/ลูก Kgs./Pcs.
3	80	32	108			105 × 88	77 × 56	9.5	120	
4	100	32	128			105 × 88	77 × 56	9.5	150	
5	125	35	156			105 × 88	77 × 56	9.5	180	

*** สินค้าในภาพเป็นล้อขนาด 5 นิ้ว (The product in the picture is wheel size 125 mm)

900

ล้ออุตสาหกรรมหนัก
Heavy Duty Caster



หน้าสัมผัสล้อ
Tread

ยาง
Rubber

แกนล้อ
Wheel

เหล็กหล่อ
Cast Iron

ลูกปืน
Bearing

ลูกปืนตลับ
Precision
Ball Bearing

การรับน้ำหนัก
Load Capacity

300 - 400

กิโลกรัมต่อลูก
Kilogram per Wheel



RXB ล้อยางแกนเหล็ก Rubber Wheel



K900ZGRXB

K905ZGRXB

ล้อยางแกนเหล็ก / บาซิงค์ / แป้นหมุนและเบรก Rubber Wheel / Zinc Housing / Swivel Plate and Break

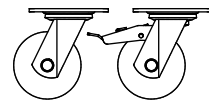

นิ้ว (Inch)	มิล (mm)	มิล (mm)	มิล (mm)	มิล (mm)	มิล (mm)	มิล (mm)	มิล (mm)	มิล (mm)	มิล (mm)	กิโลกรัม/ลูก Kgs./Pcs.
4	100	40	150	90	160	150 × 110	120 × 80	13.5	300	
5	125	40	170	103	160	150 × 110	120 × 80	13.5	350	
6	150	40	200	120	160	150 × 110	120 × 80	13.5	400	

*** สินค้าในภาพเป็นล้อขนาด 6 นิ้ว (The product in the picture is wheel size 150 mm)



K900ZRRXB

ล้อยางแกนเหล็ก / บาซิงค์ / แป้นตาย Rubber Wheel / Zinc Housing / Fixed Plate

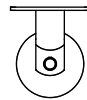

นิ้ว (Inch)	มิล (mm)	มิล (mm)	มิล (mm)	มิล (mm)	มิล (mm)	มิล (mm)	มิล (mm)	มิล (mm)	มิล (mm)	กิโลกรัม/ลูก Kgs./Pcs.
4	100	40	150			150 × 110	120 × 80	13.5	300	
5	125	40	170			150 × 110	120 × 80	13.5	350	
6	150	40	200			150 × 110	120 × 80	13.5	400	

*** สินค้าในภาพเป็นล้อขนาด 6 นิ้ว (The product in the picture is wheel size 150 mm)

900

ล้ออุตสาหกรรมหนัก
Heavy Duty Caster



หน้าสัมผัสล้อ
Tread

ไนลอน
Nylon

แกนล้อ
Wheel

ไนลอน
Nylon

ลูกปืน
Bearing

ลูกปืนตลับ
Precision
Ball Bearing

การรับน้ำหนัก
Load Capacity

400 - 500

กิโลกรัมต่อลูก
Kilogram per Wheel



NXB ล้อไนลอน Nylon Wheel



K900ZGNXB

K905ZGNXB

ล้อไนลอน / บาซิงค์ / แป้นหมุนและเบรก Nylon Wheel / Zinc Housing / Swivel Plate and Break

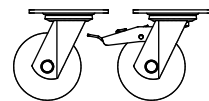

นิ้ว (Inch)	มิล (mm)	มิล (mm)	มิล (mm)	มิล (mm)	มิล (mm)	มิล (mm)	มิล (mm)	มิล (mm)	มิล (mm)	กิโลกรัม/ลูก Kgs./Pcs.
4	100	40	150	90	160	150 × 110	120 × 80	13.5	400	
5	125	40	170	103	160	150 × 110	120 × 80	13.5	450	
6	150	40	200	120	160	150 × 110	120 × 80	13.5	500	

*** สินค้าในภาพเป็นล้อขนาด 6 นิ้ว (The product in the picture is wheel size 150 mm)



K900ZRNXB

ล้อไนลอน / บาซิงค์ / แป้นตาย Nylon Wheel / Zinc Housing / Fixed Plate



นิ้ว (Inch)	มิล (mm)	มิล (mm)	มิล (mm)	มิล (mm)	มิล (mm)	มิล (mm)	มิล (mm)	มิล (mm)	มิล (mm)	กิโลกรัม/ลูก Kgs./Pcs.
4	100	40	150			150 × 110	120 × 80	13.5	400	
5	125	40	170			150 × 110	120 × 80	13.5	450	
6	150	40	200			150 × 110	120 × 80	13.5	500	

*** สินค้าในภาพเป็นล้อขนาด 6 นิ้ว (The product in the picture is wheel size 150 mm)

900

ล้ออุตสาหกรรมหนัก
Heavy Duty Caster



หน้าสัมผัสล้อ
Tread

โพลียูรีเทน
PolyUrethane

แกนล้อ
Wheel

เหล็กหล่อ
Cast Iron

ลูกปืน
Bearing

ลูกปืนตลับ
Precision
Ball Bearing

การรับน้ำหนัก
Load Capacity

400 - 500

กิโลกรัมต่อลูก
Kilogram per Wheel



PXB ล้อยูรีเทนแกนเหล็ก PolyUrethane Wheel



K900ZGPXB

K905ZGPXB



K900ZRPXB

ล้อยูรีเทนแกนเหล็ก / ขาซิงค์ / แป้นหมุนและเบรก PolyUrethane Wheel / Zinc Housing / Swivel Plate and Break

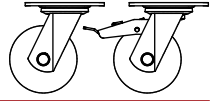

นิ้ว (Inch)	มิล (mm)	มิล (mm)	มิล (mm)	มิล (mm)	มิล (mm)	มิล (mm)	มิล (mm)	มิล (mm)	มิล (mm)	กิโลกรัม/ลูก Kgs./Pcs.
4	100	40	150	90	160	150 × 110	120 × 80	13.5	400	
5	125	40	170	103	160	150 × 110	120 × 80	13.5	450	
6	150	40	200	120	160	150 × 110	120 × 80	13.5	500	

*** สินค้าในภาพเป็นล้อขนาด 6 นิ้ว (The product in the picture is wheel size 150 mm)

ล้อยูรีเทนแกนเหล็ก / ขาซิงค์ / แป้นตาย PolyUrethane Wheel / Zinc Housing / Fixed Plate

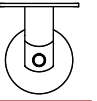

นิ้ว (Inch)	มิล (mm)	มิล (mm)	มิล (mm)	มิล (mm)	มิล (mm)	มิล (mm)	มิล (mm)	มิล (mm)	กิโลกรัม/ลูก Kgs./Pcs.
4	100	40	150			150 × 110	120 × 80	13.5	400
5	125	40	170			150 × 110	120 × 80	13.5	450
6	150	40	200			150 × 110	120 × 80	13.5	500

*** สินค้าในภาพเป็นล้อขนาด 6 นิ้ว (The product in the picture is wheel size 150 mm)

900

ล้ออุตสาหกรรมหนัก
Heavy Duty Caster



หน้าสัมผัสล้อ
Tread

เหล็กหล่อ
Cast Iron

แกนล้อ
Wheel

เหล็กหล่อ
Cast Iron

ลูกปืน
Bearing

ลูกปืนตลับ
Precision
Ball Bearing

การรับน้ำหนัก
Load Capacity

400 - 500

กิโลกรัมต่อลูก
Kilogram per Wheel



IXB ล้อเหล็กหล่อ Cast Iron Wheel



K900ZGIXB



K900ZRIXB

ล้อเหล็กหล่อ / ขาซิงค์ / แป้นหมุน Cast Iron Wheel / Zinc Housing / Swivel Plate



นิ้ว (Inch)	มิล (mm)	มิล (mm)	มิล (mm)	มิล (mm)	มิล (mm)	มิล (mm)	มิล (mm)	มิล (mm)	กิโลกรัม/ลูก Kgs./Pcs.
4	100	40	150	90		150 × 110	120 × 80	13.5	400
5	125	40	170	103		150 × 110	120 × 80	13.5	450
6	150	40	200	120		150 × 110	120 × 80	13.5	500

*** สินค้าในภาพเป็นล้อขนาด 6 นิ้ว (The product in the picture is wheel size 150 mm)

ล้อเหล็กหล่อ / ขาซิงค์ / แป้นตาย Cast Iron Wheel / Zinc Housing / Fixed Plate

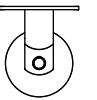

นิ้ว (Inch)	มิล (mm)	มิล (mm)	มิล (mm)	มิล (mm)	มิล (mm)	มิล (mm)	มิล (mm)	มิล (mm)	กิโลกรัม/ลูก Kgs./Pcs.
4	100	40	150			150 × 110	120 × 80	13.5	400
5	125	40	170			150 × 110	120 × 80	13.5	450
6	150	40	200			150 × 110	120 × 80	13.5	500

*** สินค้าในภาพเป็นล้อขนาด 6 นิ้ว (The product in the picture is wheel size 150 mm)

910

ล้ออุตสาหกรรมหนัก
Heavy Duty Caster



หน้าสัมผัสล้อ
Tread

ยาง
Rubber

แกนล้อ
Wheel

เหล็กหล่อ
Cast Iron

ลูกปืน
Bearing

ลูกปืนตลับ
Precision
Ball Bearing

การรับน้ำหนัก
Load Capacity

300 - 500

กิโลกรัมต่อลูก
Kilogram per Wheel



RXB ล้อยางแกนเหล็ก Rubber Wheel



A910ZGRXB

A919ZGRXB



A910ZRRXB

ล้อยางแกนเหล็ก / บาซิงค์ / แป้นหมุนและเบรก Rubber Wheel / Zinc Housing / Swivel Plate and Break

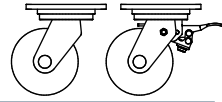

นิ้ว (Inch)	มิล (mm)	มิล (mm)	มิล (mm)	มิล (mm)	มิล (mm)	มิล (mm)	มิล (mm)	มิล (mm)	มิล (mm)	กิโลกรัม/ลูก Kgs./Pcs.
4	100	40	150	76	128	150 × 110	120 × 80	13.5	300	
5	125	40	170	103	128	150 × 110	120 × 80	13.5	350	
6	150	40	200	123	128	150 × 110	120 × 80	13.5	400	
8	200	43	240	160	160	160 × 140	130 × 112	13.5	500	

*** สินค้าในภาพเป็นล้อขนาด 5 นิ้ว (The product in the picture is wheel size 125 mm)

ล้อยางแกนเหล็ก / บาซิงค์ / แป้นตาย Rubber Wheel / Zinc Housing / Fixed Plate

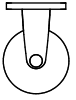

นิ้ว (Inch)	มิล (mm)	มิล (mm)	มิล (mm)	มิล (mm)	มิล (mm)	มิล (mm)	มิล (mm)	มิล (mm)	มิล (mm)	กิโลกรัม/ลูก Kgs./Pcs.
4	100	40	150			150 × 110	120 × 80	13.5	300	
5	125	40	170			150 × 110	120 × 80	13.5	350	
6	150	40	200			150 × 110	120 × 80	13.5	400	
8	200	43	240			160 × 140	130 × 112	13.5	500	

*** สินค้าในภาพเป็นล้อขนาด 5 นิ้ว (The product in the picture is wheel size 125 mm)

910

ล้ออุตสาหกรรมหนัก
Heavy Duty Caster



หน้าสัมผัสล้อ
Tread

ไนลอน
Nylon

แกนล้อ
Wheel

ไนลอน
Nylon

ลูกปืน
Bearing

ลูกปืนตลับ
Precision
Ball Bearing

การรับน้ำหนัก
Load Capacity

500 - 800

กิโลกรัมต่อลูก
Kilogram per Wheel



NXB ล้อไนลอน Nylon Wheel



A910ZGNXB

A919ZGNXB



A910ZRNXB

ล้อไนลอน / บาซิงค์ / แป้นหมุนและเบรก Nylon Wheel / Zinc Housing / Swivel Plate and Break

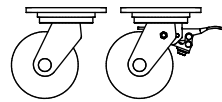

นิ้ว (Inch)	มิล (mm)	มิล (mm)	มิล (mm)	มิล (mm)	มิล (mm)	มิล (mm)	มิล (mm)	มิล (mm)	มิล (mm)	กิโลกรัม/ลูก Kgs./Pcs.
4	100	40	150	76	128	150 × 110	120 × 80	13.5	500	
5	125	40	170	103	128	150 × 110	120 × 80	13.5	550	
6	150	40	200	123	128	150 × 110	120 × 80	13.5	600	
8	200	43	240	160	160	160 × 140	130 × 112	13.5	800	

*** สินค้าในภาพเป็นล้อขนาด 5 นิ้ว (The product in the picture is wheel size 125 mm)

ล้อไนลอน / บาซิงค์ / แป้นตาย Nylon Wheel / Zinc Housing / Fixed Plate

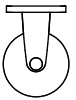

นิ้ว (Inch)	มิล (mm)	มิล (mm)	มิล (mm)	มิล (mm)	มิล (mm)	มิล (mm)	มิล (mm)	มิล (mm)	มิล (mm)	กิโลกรัม/ลูก Kgs./Pcs.
4	100	40	150			150 × 110	120 × 80	13.5	500	
5	125	40	170			150 × 110	120 × 80	13.5	550	
6	150	40	200			150 × 110	120 × 80	13.5	600	
8	200	43	240			160 × 140	130 × 112	13.5	800	

*** สินค้าในภาพเป็นล้อขนาด 5 นิ้ว (The product in the picture is wheel size 125 mm)

910

ล้ออุตสาหกรรมหนัก
Heavy Duty Caster



หน้าสัมผัสล้อ
Tread

โพลียูรีเทน
PolyUrethane

แกนล้อ
Wheel

เหล็กหล่อ
Cast Iron

ลูกปืน
Bearing

ลูกปืนตลับ
Precision
Ball Bearing

การรับน้ำหนัก
Load Capacity

500 - 800

กิโลกรัมต่อลูก
Kilogram per Wheel



PXB ล้อยูรีเทนแกนเหล็ก PolyUrethane Wheel



A910ZGPXB

A919ZGPXB



A910ZRPXB

ล้อยูรีเทนแกนเหล็ก / ขาซิงค์ / แป้นหมุนและเบรก

PolyUrethane Wheel / Zinc Housing / Swivel Plate and Break

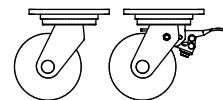

นิ้ว (Inch)	มิล (mm)	มิล (mm)	มิล (mm)	มิล (mm)	มิล (mm)	มิล (mm)	มิล (mm)	มิล (mm)	มิล (mm)	กิโลกรัม/ลูก Kgs./Pcs.
4	100	40	150	76	128	150 × 110	120 × 80	13.5	500	
5	125	40	170	103	128	150 × 110	120 × 80	13.5	550	
6	150	40	200	123	128	150 × 110	120 × 80	13.5	600	
8	200	43	240	160	160	160 × 140	130 × 112	13.5	800	

*** สินค้าในภาพเป็นล้อขนาด 5 นิ้ว (The product in the picture is wheel size 125 mm)

ล้อยูรีเทนแกนเหล็ก / ขาซิงค์ / แป้นตาย

PolyUrethane Wheel / Zinc Housing / Fixed Plate



นิ้ว (Inch)	มิล (mm)	มิล (mm)	มิล (mm)	มิล (mm)	มิล (mm)	มิล (mm)	มิล (mm)	มิล (mm)	มิล (mm)	กิโลกรัม/ลูก Kgs./Pcs.
4	100	40	150			150 × 110	120 × 80	13.5	500	
5	125	40	170			150 × 110	120 × 80	13.5	550	
6	150	40	200			150 × 110	120 × 80	13.5	600	
8	200	43	240			160 × 140	130 × 112	13.5	800	

*** สินค้าในภาพเป็นล้อขนาด 5 นิ้ว (The product in the picture is wheel size 125 mm)

910

ล้ออุตสาหกรรมหนัก
Heavy Duty Caster



หน้าสัมผัสล้อ
Tread

เหล็กหล่อ
Cast Iron

แกนล้อ
Wheel

เหล็กหล่อ
Cast Iron

ลูกปืน
Bearing

ลูกปืนตลับ
Precision
Ball Bearing

การรับน้ำหนัก
Load Capacity

500 - 800

กิโลกรัมต่อลูก
Kilogram per Wheel



IXB ล้อเหล็กหล่อ Cast Iron Wheel



A910ZGIXB



A910ZRIXB

ล้อเหล็กหล่อ / ขาซิงค์ / แป้นหมุน

Cast Iron Wheel / Zinc Housing / Swivel Plate



นิ้ว (Inch)	มิล (mm)	มิล (mm)	มิล (mm)	มิล (mm)	มิล (mm)	มิล (mm)	มิล (mm)	มิล (mm)	มิล (mm)	กิโลกรัม/ลูก Kgs./Pcs.
4	100	40	150	76		150 × 110	120 × 80	13.5	500	
5	125	40	170	103		150 × 110	120 × 80	13.5	550	
6	150	40	200	123		150 × 110	120 × 80	13.5	600	
8	200	43	240	160		160 × 140	130 × 112	13.5	800	

*** สินค้าในภาพเป็นล้อขนาด 5 นิ้ว (The product in the picture is wheel size 125 mm)

ล้อเหล็กหล่อ / ขาซิงค์ / แป้นตาย

Cast Iron Wheel / Zinc Housing / Fixed Plate



นิ้ว (Inch)	มิล (mm)	มิล (mm)	มิล (mm)	มิล (mm)	มิล (mm)	มิล (mm)	มิล (mm)	มิล (mm)	มิล (mm)	กิโลกรัม/ลูก Kgs./Pcs.
4	100	40	150			150 × 110	120 × 80	13.5	500	
5	125	40	170			150 × 110	120 × 80	13.5	550	
6	150	40	200			150 × 110	120 × 80	13.5	600	
8	200	43	240			160 × 140	130 × 112	13.5	800	

*** สินค้าในภาพเป็นล้อขนาด 5 นิ้ว (The product in the picture is wheel size 125 mm)

920

ล้ออุตสาหกรรมหนัก
Heavy Duty Caster



หน้าสัมผัสล้อ
Tread

ยาง
Rubber

แกนล้อ
Wheel

เหล็กหล่อ
Cast Iron

ลูกปืน
Bearing

ลูกปืนตลับ
Precision
Ball Bearing

การรับน้ำหนัก
Load Capacity

400 - 1,000

กิโลกรัมต่อลูก
Kilogram per Wheel



RXB ล้อยางแกนเหล็ก Rubber Wheel



A920ZGRXB

ล้อยางแกนเหล็ก / บาซิงค์ / แป้นหมุน Rubber Wheel / Zinc Housing / Swivel Plate

นิ้ว (Inch)	มิล (mm)	มิล (mm)	มิล (mm)	มิล (mm)	มิล (mm)	มิล (mm)	มิล (mm)	มิล (mm)	กิโลกรัม/ลูก Kgs./Pcs.
4	100	40	150	84	115 × 115	83 × 83	13.5	400	
5	125	40	175	105	115 × 115	83 × 83	13.5	450	
6	150	40	200	122	140 × 140	105 × 105	13.5	500	
8	200	43	240	164	140 × 140	105 × 105	13.5	600	
10	250	43	300	197	165 × 165	134 × 134	13.5	800	
12	300	43	345	230	165 × 165	134 × 134	13.5	1,000	

*** สินค้าในภาพเป็นล้อขนาด 5 นิ้ว (The product in the picture is wheel size 125 mm)

ล้อยางแกนเหล็ก / บาซิงค์ / แป้นตาย Rubber Wheel / Zinc Housing / Fixed Plate



A920ZRRXB

นิ้ว (Inch)	มิล (mm)	มิล (mm)	มิล (mm)	มิล (mm)	มิล (mm)	มิล (mm)	มิล (mm)	มิล (mm)	กิโลกรัม/ลูก Kgs./Pcs.
4	100	40	150		115 × 115	83 × 83	13.5	400	
5	125	40	175		115 × 115	83 × 83	13.5	450	
6	150	40	200		140 × 140	105 × 105	13.5	500	
8	200	43	240		140 × 140	105 × 105	13.5	600	
10	250	43	300		165 × 165	134 × 134	13.5	800	
12	300	43	345		165 × 165	134 × 134	13.5	1,000	

*** สินค้าในภาพเป็นล้อขนาด 5 นิ้ว (The product in the picture is wheel size 125 mm)

920

ล้ออุตสาหกรรมหนัก
Heavy Duty Caster



หน้าสัมผัสล้อ
Tread

ไนลอน
Nylon

แกนล้อ
Wheel

ไนลอน
Nylon

ลูกปืน
Bearing

ลูกปืนตลับ
Precision
Ball Bearing

การรับน้ำหนัก
Load Capacity

500 - 800

กิโลกรัมต่อลูก
Kilogram per Wheel



NXB ล้อไนลอน Nylon Wheel



A920ZGNXB

ล้อไนลอน / บาซิงค์ / แป้นหมุน Nylon Wheel / Zinc Housing / Swivel Plate

นิ้ว (Inch)	มิล (mm)	มิล (mm)	มิล (mm)	มิล (mm)	มิล (mm)	มิล (mm)	มิล (mm)	มิล (mm)	กิโลกรัม/ลูก Kgs./Pcs.
4	100	40	150	84	115 × 115	83 × 83	13.5	500	
5	125	40	175	105	115 × 115	83 × 83	13.5	550	
6	150	40	200	122	140 × 140	105 × 105	13.5	600	
8	200	43	240	164	140 × 140	105 × 105	13.5	800	

*** สินค้าในภาพเป็นล้อขนาด 5 นิ้ว (The product in the picture is wheel size 125 mm)

ล้อไนลอน / บาซิงค์ / แป้นตาย Nylon Wheel / Zinc Housing / Fixed Plate



A920ZRNXB

นิ้ว (Inch)	มิล (mm)	มิล (mm)	มิล (mm)	มิล (mm)	มิล (mm)	มิล (mm)	มิล (mm)	มิล (mm)	กิโลกรัม/ลูก Kgs./Pcs.
4	100	40	150		115 × 115	83 × 83	13.5	500	
5	125	40	175		115 × 115	83 × 83	13.5	550	
6	150	40	200		140 × 140	105 × 105	13.5	600	
8	200	43	240		140 × 140	105 × 105	13.5	800	

*** สินค้าในภาพเป็นล้อขนาด 5 นิ้ว (The product in the picture is wheel size 125 mm)

920

ล้ออุตสาหกรรมหนัก
Heavy Duty Caster

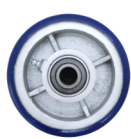

หน้าสัมผัสล้อ
Tread

โพลียูรีเทน
PolyUrethane

แกนล้อ
Wheel

เหล็กหล่อ
Cast Iron

ลูกปืน
Bearing

ลูกปืนตลับ
Precision
Ball Bearing

การรับน้ำหนัก
Load Capacity

550 - 1,200

กิโลกรัมต่อลูก
Kilogram per Wheel



PXB ล้อโพลียูรีเทน PolyUrethane Wheel



A920ZGPXB

ล้อยูรีเทนแกนเหล็ก / บาซิงค์ / แบนหมุน PolyUrethane Wheel / Zinc Housing / Swivel Plate

นิ้ว (Inch)	มิล (mm)	มิล (mm)	มิล (mm)	มิล (mm)	มิล (mm)	มิล (mm)	มิล (mm)	กิโลกรัม/ลูก Kgs./Pcs.
4	100	40	150	84	115 × 115	83 × 83	13.5	550
5	125	40	175	105	115 × 115	83 × 83	13.5	600
6	150	40	200	122	140 × 140	105 × 105	13.5	700
8	200	43	240	164	140 × 140	105 × 105	13.5	900
10	250	43	300	197	165 × 165	134 × 134	13.5	1,000
12	300	43	345	230	165 × 165	134 × 134	13.5	1,200

*** สินค้าในภาพเป็นล้อขนาด 5 นิ้ว (The product in the picture is wheel size 125 mm)



A920ZRPXB

ล้อยูรีเทนแกนเหล็ก / บาซิงค์ / แบนตาย PolyUrethane Wheel / Zinc Housing / Fixed Plate

นิ้ว (Inch)	มิล (mm)	มิล (mm)	มิล (mm)	มิล (mm)	มิล (mm)	มิล (mm)	มิล (mm)	กิโลกรัม/ลูก Kgs./Pcs.
4	100	40	150		115 × 115	83 × 83	13.5	550
5	125	40	175		115 × 115	83 × 83	13.5	600
6	150	40	200		140 × 140	105 × 105	13.5	700
8	200	43	240		140 × 140	105 × 105	13.5	900
10	250	43	300		165 × 165	134 × 134	13.5	1,000
12	300	43	345		165 × 165	134 × 134	13.5	1,200

*** สินค้าในภาพเป็นล้อขนาด 5 นิ้ว (The product in the picture is wheel size 125 mm)

920

ล้ออุตสาหกรรมหนัก
Heavy Duty Caster



หน้าสัมผัสล้อ
Tread

เหล็กหล่อ
Cast Iron

แกนล้อ
Wheel

เหล็กหล่อ
Cast Iron

ลูกปืน
Bearing

ลูกปืนตลับ
Precision
Ball Bearing

การรับน้ำหนัก
Load Capacity

500 - 800

กิโลกรัมต่อลูก
Kilogram per Wheel



IXB ล้อเหล็กหล่อ Cast Iron Wheel



A920ZGIXB

ล้อเหล็กหล่อ / บาซิงค์ / แบนหมุน Cast Iron Wheel / Zinc Housing / Swivel Plate

นิ้ว (Inch)	มิล (mm)	มิล (mm)	มิล (mm)	มิล (mm)	มิล (mm)	มิล (mm)	มิล (mm)	กิโลกรัม/ลูก Kgs./Pcs.
4	100	40	150	84	115 × 115	83 × 83	13.5	500
5	125	40	175	105	115 × 115	83 × 83	13.5	550
6	150	40	200	122	140 × 140	105 × 105	13.5	600
8	200	43	240	164	140 × 140	105 × 105	13.5	800

*** สินค้าในภาพเป็นล้อขนาด 5 นิ้ว (The product in the picture is wheel size 125 mm)



A920ZRIXB

ล้อเหล็กหล่อ / บาซิงค์ / แบนตาย Cast Iron Wheel / Zinc Housing / Fixed Plate

นิ้ว (Inch)	มิล (mm)	มิล (mm)	มิล (mm)	มิล (mm)	มิล (mm)	มิล (mm)	มิล (mm)	กิโลกรัม/ลูก Kgs./Pcs.
4	100	40	150		115 × 115	83 × 83	13.5	500
5	125	40	175		115 × 115	83 × 83	13.5	550
6	150	40	200		140 × 140	105 × 105	13.5	600
8	200	43	240		140 × 140	105 × 105	13.5	800

*** สินค้าในภาพเป็นล้อขนาด 5 นิ้ว (The product in the picture is wheel size 125 mm)



ล้อโพลียูรีเทน

PolyUrethane Wheel

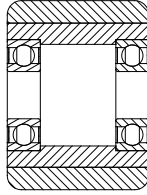
**HL8060**

มิล (mm)

80

มิล (mm)

60

มิล (mm)

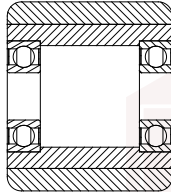
20กิโลกรัม/ลูก
Kgs./Pcs.**230****HL8070**

มิล (mm)

80

มิล (mm)

70

มิล (mm)

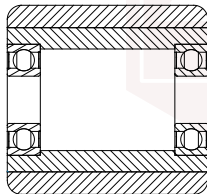
20กิโลกรัม/ลูก
Kgs./Pcs.**270****HL8085**

มิล (mm)

80

มิล (mm)

85

มิล (mm)

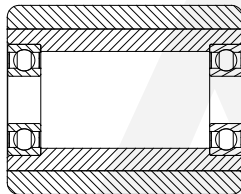
20กิโลกรัม/ลูก
Kgs./Pcs.**330****HL80100**

มิล (mm)

80

มิล (mm)

100

มิล (mm)

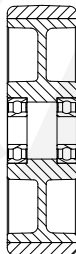
20กิโลกรัม/ลูก
Kgs./Pcs.**380****HL18050**

มิล (mm)

180

มิล (mm)

50

มิล (mm)

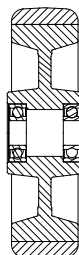
20กิโลกรัม/ลูก
Kgs./Pcs.**300****HL20054**

มิล (mm)

200

มิล (mm)

54

มิล (mm)

20กิโลกรัม/ลูก
Kgs./Pcs.**380**

สัญลักษณ์

SYMBOL

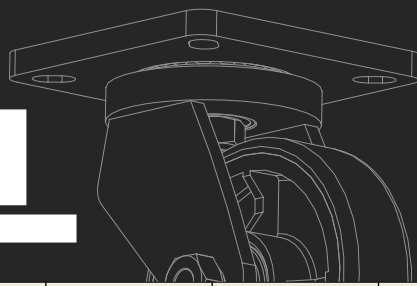

**KENDY
CASTER**



**ARI
CASTER**

		Series 230	Series 420	Series 510	Series 860	Series 870	Series 900	Series 910	Series 920
แบบแป้นหมุน Swivel Plate Type									
แบบแป้นตาย Fixed Plate Type									
แบบแกนเกลียว Screw-in Type									
แบบแกนเพลลา Plain Stem Type									
ขนาดแป้น Mounting Base	แบบแป้นหมุน Swivel Plate								
	แบบแป้นตาย Fixed Plate								
ระยะการยึด Mounting Dimensions	แบบแป้นหมุน Swivel Plate								
	แบบแป้นตาย Fixed Plate								
ขนาดรูเจาะ Plate Hole Dimensions	แบบแป้นหมุน Swivel Plate								
	แบบแป้นตาย Fixed Plate								
ระยะการหมุน Turning Radius									

	แบบแป้นหมุน Swivel Plate Type	แบบแป้นตาย Fixed Plate Type	แบบเกลียว Screw-In Type	แบบเพลลา Plain Stem Type
ความสูงจากพื้น Mounting Height				

ความสูงเกลียว Threaded Stem Length		ความสูงแกนเพลลา Plain Stem Length		ขนาดเกลียว Threaded Stem Size		ขนาดแกนเพลลา Plain Stem Size	
---------------------------------------	--	--------------------------------------	--	----------------------------------	--	---------------------------------	--

ขนาดล้อ Wheel Diameter		หน้ากว้างล้อ Wheel Width		ขนาดหกเหลี่ยม Hexagon Size	
---------------------------	--	-----------------------------	--	-------------------------------	--

การใช้งานลูกล้อ

About CASTER

การคำนวณเรื่องการรับโหลด

การรับน้ำหนักที่เหมาะสมของลูกล้อแต่ละลูก จะต้องคำนึงถึงน้ำหนักของอุปกรณ์บวกกับน้ำหนักบรรทุกสูงสุด แล้วนำมาหารด้วยจำนวนลูกล้อ โดยจะมีการคูณค่าปัจจัยความเสี่ยงในการทำงานด้วย เพื่อให้การใช้งานของลูกล้อมีความเหมาะสมมากที่สุด

ตัวอย่างการคำนวณการรับน้ำหนักของลูกล้อ (เมื่อใช้ลูกล้อ 4 ลูก)

$$\text{ความสามารถในการรับน้ำหนักของลูกล้อ/ลูก} = \frac{\text{น้ำหนักกรเป็น} + \text{น้ำหนักบรรทุกสูงสุด}}{4} \times 1.25$$

ตัวอย่างการคำนวณการรับน้ำหนักรวมที่เหมาะสม (เมื่อใช้ลูกล้อ 4 ลูก)

$$\text{น้ำหนักรวมที่ได้} = \text{การรับโหลดต่อลูก} \times 4 \times 0.8$$

*** เงื่อนไขการใช้งานมาตรฐาน = พื้นผิวเรียบ , ความเร็วไม่เกิน 4 กิโลเมตร/ชั่วโมง , ใช้มือในการเป็น , วิ่งในเส้นทางตรง , กระจายน้ำหนักเฉลี่ยเท่ากัน , อุณหภูมิการใช้งานที่ 10-30 องศาเซลเซียส

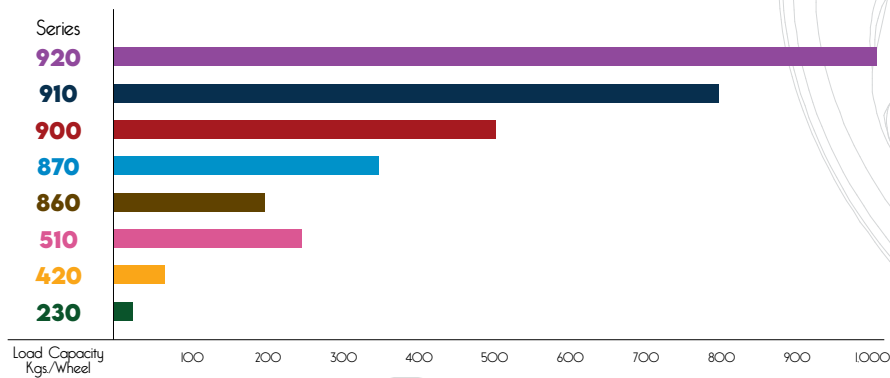

คุณลักษณะของลูกล้อ

การใช้งานลูกล้อแต่ละประเภทจะขึ้นอยู่กับสภาพของพื้นผิวที่ใช้ และสภาพแวดล้อมต่างๆ

	ยาง	พีวีซี	ไนลอน	ยูรีเทน	อีวีเอ	ทีพีอี	พีพี	เหล็ก
ความยืดหยุ่น	○	△	×	△	△	△	×	×
ทนต่อการบียด	△	△	○	△	△	△	○	○
ใช้งานภายในอาคาร	○	○	△	○	○	○	△	×
ใช้งานภายนอกอาคาร	×	△	○	○	△	△	△	○
ความทนทานต่อน้ำ	○	○	○	△	○	○	○	×
ความทนทานต่อน้ำมัน	×	×	○	△	×	×	○	×

○ = ดีเยี่ยม △ = ปานกลาง × = ไม่แนะนำ

ข้อควรระวังในการใช้งานลูกล้อ

- ควรใช้ล้อในรุ่นเดียวกันทั้ง 4 ลูก
- ห้ามบรรทุกเกินกว่าการรับน้ำหนักของลูกล้อ
- ควรไหลดบรรทุกให้เท่าๆ กันในแต่ละล้อ
- ห้ามใช้ล้อในบริเวณที่พื้นไม่ราบเรียบมากนัก
- ห้ามใช้ล้อในลักษณะที่เกิดการกระแทก เช่น ลงบันได หรือทางเท้า
- ห้ามเคลื่อนย้ายลูกล้อในขณะที่ทำการเบรกอยู่



CASTER

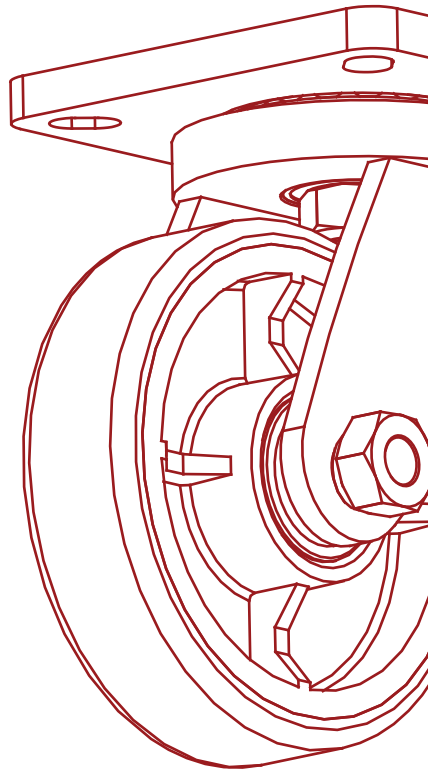
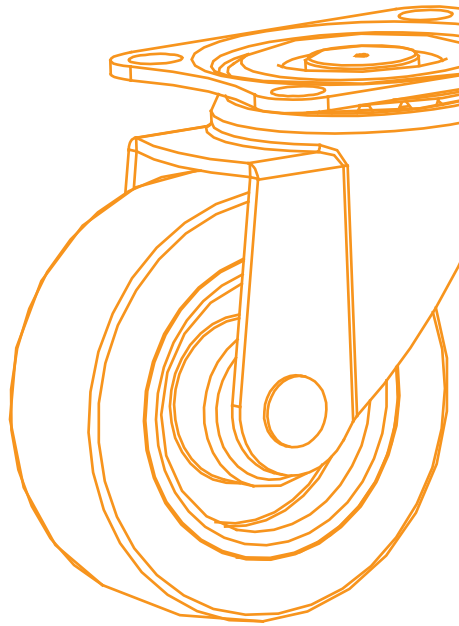
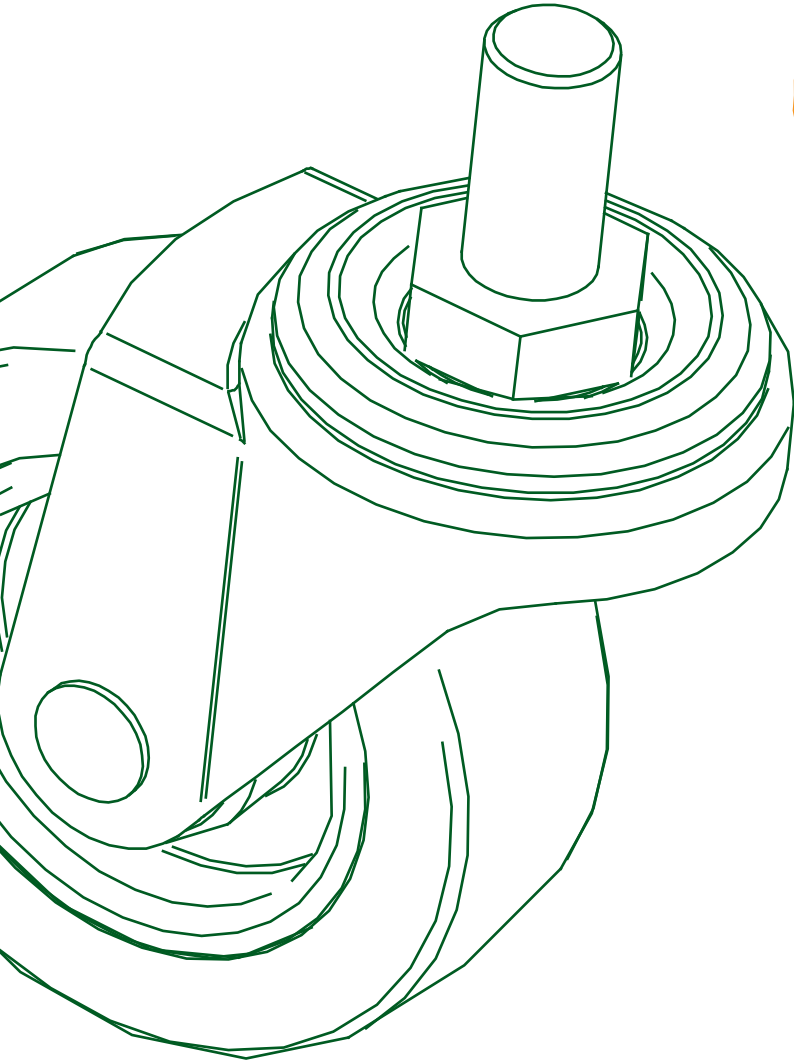

@aunksenglee

ตัวแทนจำหน่าย [Distributor]



บริษัท อึ้งเซ่งหลี จำกัด
Aunk Seng Lee Co., Ltd.

3761/173-178 ตรอกนอกเขต แขวงบางโคล่
เขตบางคอแหลม กรุงเทพฯ 10120

3761/173-178 Soi Charoen Rat 7 Intersection 3,
Bang Khlo, BangKhoLaem, Bangkok 10120 Thailand

Tel : 083-1749994, 080-2156415

Facebook : fb.com/aunksenglee



@ari.casters

ติดต่อโรงงาน [Factory]



บริษัท ว่องอารีย์ คาสเตอร์ อินเตอร์เนชั่นแนล จำกัด
Wongaree Caster International Co., Ltd.

129/1 หมู่ 17 นิคมอุตสาหกรรมบางพลี ต.บางเสาธง
อ.บางเสาธง จ.สมุทรปราการ 10570

129/1 Moo 17, Bangplee Industrial Estate,
Bangsaotong, Samutprakarn 10570 Thailand

Tel : 02-7054090(-4) Fax : 02-7054095

Email : marketing@wongaree.com

Website : www.wongaree.com

